

TRABAJO DE FIN DE MÁSTER

MÁSTER UNIVERSITARIO EN ENTRENAMIENTO Y RENDIMIENTO DEPORTIVO

Curso Académico 2018-2019

La figura del entrenador-analista externo en voleibol masculino de alto nivel.

The role of the external coach-analyst in high level male volleyball.

Autor: Daniel Elvira Elvira

Tutor: José Vicente García Tormo

Fecha: 08/07/2019

Vº Bº TUTOR

Vº Bº AUTOR

RESUMEN

La figura del entrenador-analista cada vez es más importante dentro de los Staff técnicos de los equipos de voleibol. Las funciones que desempeñan sirven para ayudar al entrenador a preparar sus entrenamientos basándose en los datos recogidos por el analista, ya sea para tratar de corregir los errores cometidos durante partidos anteriores como para preparar los enfrentamientos futuros conociendo los puntos débiles, fuertes y el estilo de juego de los equipos rivales. Con el trabajo realizado he podido mostrar cuales son las labores que desempeña este profesional a lo largo de una temporada, las herramientas que utiliza para proporcionar la información al entrenador y los resultados y conclusiones que acaban aportando. En los resultados obtenidos, se puede observar dos perspectivas de trabajo que tiene este profesional; durante la temporada, aportando información sobre el rival al que se van a enfrentar; y una vez finalizada la temporada, analizando al propio equipo y comparando su rendimiento con el de los rivales y aportando información sobre cómo mejorar el rendimiento de cara a futuras temporadas. Además, se estudia la plantilla que se está creando para la temporada que viene en función de las recomendaciones para mejorar el rendimiento y teniendo en cuenta las bajas que se producen en la plantilla.

Palabras clave: entrenador-analista, voleibol, análisis del rendimiento, alto nivel.

ABSTRACT

The figure of the coach-analyst is increasingly important within the technical Staff of volleyball teams. The functions they perform help the coach to prepare his trainings based on the data collected by the analyst, either to try to correct the mistakes made during previous matches or to prepare future confrontations by knowing the weaknesses, strengths and style of play of rival teams. With the work I've done I've been able to show what are the tasks that this professional performs over a season, the tools he uses to provide information to the coach and the results and conclusions they end up providing. In the results obtained, one can observe two perspectives of work that this professional has; during the season, providing information about the rival they are going to face; and once the season is over, analyzing the team itself and comparing its performance with that of the rivals and providing information on how to improve performance for future seasons. In addition, the template that is being created for the coming season is studied based on recommendations to improve performance and taking into account the casualties that occur in the template.

Key Words: coach-analyst, volleyball, performance analysis, high level.

ÍNDICE

1. JUSTIFICACIÓN	5
2.INTRODUCCIÓN	6
2.1. Figura del entrenador-analista	7
2.2. Análisis del rendimiento en voleibol.....	9
2.3. Entrenadores-analistas relevantes	11
3. OBJETIVOS	12
4. METODOLOGÍA	13
4.1 Muestra.....	13
4.2 Instrumentos	13
4.3. Procedimiento.....	16
5. ANÁLISIS DE LOS RESULTADOS	23
5.1. Análisis de equipos rivales.....	23
5.1.1. Urbia Voley Palma.....	23
5.1.2. Intasa San Sadurniño:.....	25
5.1.3. Barça voleibol:.....	27
5.1.4. Club Voleibol Melilla.....	29
5.1.5. Conectabalear CV Manacor	31
5.1.6. Vecindario ACE Gran Canaria.....	34
5.2. Análisis del equipo propio. CDV Rio Duero Soria.....	36
6. CONCLUSIONES FINALES	41
7. FUTURAS LÍNEAS DE TRABAJO	42
8. APLICACIÓN PRÁCTICA Y VALORACIÓN PERSONAL	43
9. BIBLIOGRAFÍA	44
10. ANEXOS	46
Anexo 1: Urbia Voley Palma	46
Anexo 2: Intasa San Sadurniño	49

Anexo 3: Barça Voleibol	52
Anexo 4: Club Voleibol Melilla	55
Anexo 5: Conectabalear CV Manacor	59
Anexo 6: Vecindario ACE Gran Canaria.....	62
Anexo 7: CDV Rio Duero Soria.....	65

1. JUSTIFICACIÓN

Una vez graduado en Ciencias de la Actividad Física y del Deporte, mi interés por seguir aumentando mis conocimientos en el campo del entrenamiento deportivo y en especial en el campo del voleibol eran evidentes, por ello decidí cursar el Máster de Entrenamiento y Rendimiento Deportivo, con el cual me permitiría alcanzar diferentes conocimientos generales sobre el entrenamiento para posteriormente ponerlos en práctica dentro de mi especialidad deportiva.

Esto unido a los cinco años de experiencia como entrenador en el club de voleibol de la Universidad de León, la adquisición del título de entrenador de nivel nacional en la misma disciplina, y el trabajo de final de grado que había realizado vinculado a las funciones de la figura del entrenador-analista; mi interés en el campo del análisis técnico-táctico en el voleibol seguían aumentando, por lo que decidí buscar la oportunidad de dar un gran salto y buscar colaborar con un club de la máxima categoría a nivel nacional y poder aportar la información correspondiente a este equipo para tratar de ayudarles a conseguir victorias.

Gracias a la formación que he recibido durante el máster, con asignaturas como Evaluación de la técnica deportiva y Análisis táctico del rendimiento y elaboración de informes, he podido adquirir los conocimientos necesario y competencias generales establecidas por el máster, como son diseñar y llevar a cabo procesos sistemáticos y rigurosos de análisis del rendimiento, en situaciones de entrenamiento y competición, orientados a la valoración de las capacidades físicas, las habilidades y el desempeño técnico-táctico; elaborar documentos e informes técnicos basados en el análisis del rendimiento deportivo y llevar a cabo su presentación pública de manera fundamentada; y manejar las innovaciones y herramientas tecnológicas específicas más actualizadas en el campo del entrenamiento deportivo y el análisis de la competición.

Además, a través del presente trabajo, he podido poner en práctica otras competencias específicas estipuladas por el máster como son, diseñar y poner en práctica metodologías de análisis táctico específicas para el estudio y seguimiento de un equipo, aplicando pautas y principios de evaluación táctica, y utilizar herramientas tecnológicas específicas para el estudio del comportamiento táctico, la identificación de patrones de actuación y la elaboración de informes técnicos.

2.INTRODUCCIÓN

El voleibol se trata de un deporte colectivo en el que en cada acción de juego se encuentran 6 jugadores dentro del campo, los cuales se diferencian por puestos específicos ya que cada uno de ellos es especialista en unas acciones concretas. Además, se trata de un deporte que principalmente se compone de dos complejos (KI y KII). A través de este trabajo trataré de realizar un análisis técnico-táctico del saque y KI (complejo I), analizando las acciones que lo componen de cada uno de los jugadores que forman parte de 7 de los 12 equipos que componen la máxima categoría del voleibol Nacional.

El KI (Imagen 1), se trata de una secuencia de acciones que se definen de la siguiente manera:

Es la suma de acciones que realiza uno de los equipos con el objetivo inicial de neutralizar el saque del equipo contrario y ganar la "posesión" del balón para construir el ataque en las mejores condiciones posibles para conseguir el punto, incluye los elementos de recepción, colocación y ataque. (Hernández, 2014).



Imagen 1: Acciones del KI

Por lo tanto, a través de este trabajo analizaremos las cuatro acciones mencionadas: el saque y la recepción, la colocación y el ataque que conforman el KI.

En el caso del saque, aunque se trate de una acción que forma parte del KII, es una acción fundamental ya que se trata de la acción a través de la cual se inicia cada punto. Por ello, es fundamental su análisis. Para el análisis de este, se deben tener en cuenta diferentes aspectos fundamentales, como son el tipo de técnica utilizado (flotante en apoyo, flotante en suspensión o potente en suspensión), el rendimiento o efectividad del saque, la zona desde la que se realiza el saque (1, 6 o 5), así como la zona de impacto, bien con el suelo o con un jugador del equipo rival (Callejón, 2006).

A continuación, en la secuencia de juego va la recepción, la cual es la primera acción del KI, la cual sirve para tratar de construir el ataque a través de la colocación y recuperar el saque. Para poder recibir adecuadamente los jugadores que realizan este tipo de acciones

están condicionados tanto por la potencia y trayectoria que sigue el saque del equipo rival, así como de las capacidades técnicas del propio jugador. Por ello, esta acción es fundamental para el juego, por ello los jugadores que realizan esta acción (receptores y líberos) son especialistas en ella y cuentan con unas grandes capacidades técnicas para tratar de ayudar al colocador a realizar el pase en las mejores condiciones posibles (Ureña et al., 2001).

Tras la recepción se produce el pase de colocación, cuyo artífice es el colocador. Este jugador debe tener unas grandes capacidades técnicas y de precisión para enviar el balón al lugar adecuado, teniendo en cuenta altura y velocidad, para que uno de sus compañeros que se encuentran en disposición de atacar, puedan contactar con el balón en el sitio más adecuado y tratar de rematar dentro del campo rival. Por ello, como acabo de mencionar, el colocador tiene que tener un claro dominio de trayectoria, alturas, longitud, dirección y velocidad del balón; y a mayores, tratar de engañar al equipo rival para que su compañero pueda rematar en situación favorable debido a que el bloqueo rival este formado por el menor número de personas posible (Calero, 2011).

A continuación, se produce la acción de ataque, el cual "es el elemento que culmina la fase ofensiva de una jugada, teniendo como misión superar la red y la defensa contraria, tanto el bloqueo como la defensa de campo" (Iglesias et al, 2014, p.1). A la hora de analizarlo hay que tener diferentes aspectos, como quien es el jugador que realiza la acción, desde que zona lo realiza, la trayectoria que sigue el balón y cuál es el tipo de pase previo (Portela & Rodríguez, 2014).

Para tratar de realizar esta tarea he tratado desempeñar unas de las funciones para las cuales nos preparan en el máster que estamos cursando, y se tratan de las funciones relacionadas con el análisis técnico y táctico. Además, tratando de realizarlo desde una perspectiva profesional, ya que desempeñé las funciones de un integrante que compone los cuerpos técnicos de los grandes clubes deportivos de cualquier deporte, y también presentes en el mundo del voleibol. Se trata de las funciones que realiza un entrenador-analista, y en mi caso, externo; ya que en ningún momento entro contacto con el equipo, sino que la información que yo recojo es trasladada a los jugadores y resto del cuerpo técnico por el entrenador-analista que se encuentra dentro del club.

2.1. Figura del entrenador-analista

La figura del entrenador-analista se ha convertido en un miembro fundamental dentro de los cuerpos técnicos de todos los grandes clubes de cualquier disciplina deportiva colectiva.

Según Vales (2012) la figura del entrenador-analista se encuentra dentro de los departamentos de análisis de juego de los equipos, los cuales al mismo tiempo pueden ser internos (los cuales trabajan inmersos en el club) o externos (solo participan aportando información para el equipo). Así mismo, Vales (2012) explica quiénes son y las funciones de estos departamentos como un equipo multidisciplinar formado por una gran variedad de profesionales: entrenadores, técnicos, informáticos y audiovisuales, etc., que aunque sus funciones abarcan un gran abanico de posibilidades, la principal función es tratar de producir informes técnicos cualificados, que sirvan de ayuda a los entrenadores a la hora de tomar decisiones tácticas de cara a enfrentamientos o temporadas siguientes (Imagen 2).



Imagen 2: Entrenador-analista

También Benjamín (2002, en Abdullah, Musa, Kosni, Maliki y Suppiah, 2016), aunque en este caso se refiere a las funciones del entrenador-analista en el caso del fútbol, se puede aplicar a cualquier otro deporte, afirma que la principal función es proporcionar información al entrenador sobre el equipo propio o rival, que este pueda utilizar para proporcionar información a sus jugadores de forma precisa, objetiva y relevante.

Además, Vales (2012) añade que el entrenador-analista es un profesional que posee la misma formación que el entrenador del equipo en cuanto a conocimientos de entrenamiento y dirección de equipo, y que a mayores cuenta con la capacidad de analizar tácticamente el juego, maneja programas informáticos y editores de video para poder analizar y recoger los datos obtenidos como resultados.

Por lo tanto, las funciones del entrenador-analista son muy numerosas, entre las que se encuentra el análisis de regularidades, fortalezas y debilidades, tanto del equipo rival como del propio equipo, a partir de las cuales se generan los entrenamientos para tratar de favorecer los éxitos competitivos (Vales, 2014).

Además, como Vales (2012) muestra en su libro, las funciones de esta figura pueden estar enfocadas a corto y largo plazo.

En lo que a corto plazo se refiere, consiste en recoger información de la competición, los equipos, jugadores, entrenadores... de la liga en la que participa el equipo para el que trabaja; a continuación, la edición de información, ya sea sobre el equipo propio, los rivales o jugadores concretos; los cuales pueden servir para preparar los entrenamientos de cara al siguiente enfrentamiento. Y, por último, a la elaboración de un informe tanto del propio equipo tras el último partido, un informe sobre el próximo equipo contra el que se enfrentan, y para acabar, el planteamiento de un sistema de juego para ese partido.

Pero también puede realizar estudios a medio o largo plazo, en lo que se refiere a decisiones sobre ciertos jugadores, realizar fichajes o como encarar futuras temporadas en función de los resultados obtenidos.

Con este trabajo lo que he pretendido es poner en práctica ambas funciones del entrenador-analista tratando de realizar un análisis del rendimiento de la Superliga española de voleibol.

2.2. Análisis del rendimiento en voleibol

En cuanto al análisis del rendimiento técnico-táctico del voleibol se refiere, ha sufrido una gran evolución, y los estudios que se han realizado son muy numerosos (Bergeles, Barzouka, & Nikolaidou, 2009; Afonso, Mesquita, Maecelino, & da Silva, 2010; García, Ortega, & Palao, 2016; Conejero, Claver, Fernández-Echevarría & Moreno, 2017). Este se trata de un factor imprescindible a la hora de tomar decisiones, ya que el conocimiento de las habilidades técnicas y la toma de decisión de los jugadores de un equipo es fundamental, entendiendo que la técnica es la capacidad de ejecutar una acción, y la toma de decisión como la elección de la técnica adecuada en función de la situación de juego en la que se encuentre (Knapp, 1963; en Calero, Fernández & Fernández, 2008).

Con el paso de los años, el voleibol a sufrido una gran evolución en cuanto al análisis del rendimiento se refiere. Esto se debe a que se producido la aparición de nuevas herramientas y tecnologías, lo que permite a los equipos obtener datos con mayor facilidad y rapidez , y de esta forma afrontar los partidos y entrenamientos centrados en otros objetivos; ya que se pueden obtener datos del propio equipo, para tratar de corregir los errores; y observar los puntos fuertes y débiles de los equipos contra los que se enfrenta, para preparar los entrenamientos en función de su sistema de juego.



Imagen 3: Análisis de Data Volley

En cuanto a las herramientas de análisis del rendimiento técnico-táctico en voleibol, existen herramientas muy diversas como son Dakstats, Mercury, StatTrack; entre otras, sin embargo, las más utilizada por los equipos de alto rendimiento es Data Volley (García de Alcalaz & Palao, 2013). Se trata de un software (Imagen 3) que, a través de la introducción de códigos específicos establecidos por el manual creado por Data Project, permite registrar las diferentes acciones de juego de los jugadores. Además, te crea un registro de todas las acciones, te permite editar acciones e introducir nuevas variables de análisis, sincronizar acciones con imágenes, obtener gráficos y tablas con resultados; y otras muchas opciones que te permite realizar esta herramienta.

Actualmente, todos los equipos de la Superliga española de voleibol cuentan con un especialista en el manejo de esta herramienta, ya que la Federación Española cuenta con una plataforma en la que cada uno de los equipos deben colgar los informes realizados de cada uno de los partidos, lo cual permite que el resto de equipos cuente con esa información y permita que todos los equipos dispongan de la misma información de todos los partidos, a parte de los informes que realice cada uno de los equipos de analistas con los que cuente cada uno de los equipos.

En el caso de otros países como puede ser Italia, existen profesionales especializados en el manejo de esta herramienta y contratados por una empresa la cual se encarga específicamente en realizar los análisis de todos los partidos que juegan los equipos pertenecientes a la liga de ese país, y de esta forma poner a disposición de todos los equipos los datos recogidos durante los partidos. A mayores, como el caso de España, cada equipo dispone de analistas que realizan informes técnico-tácticos de los jugadores y

equipos rivales y se apoyan del registro estadístico que les proporcionan los profesionales que anteriormente he mencionado.

Por lo tanto, dentro de la figura de los analistas se pueden diferenciar diferentes perfiles diferenciándolos según las funciones que desempeñan y la relación que mantienen con el equipo. Encontramos los estadísticos, los cuales extraen valores numéricos de su análisis, proporcionando porcentajes de acierto y de error, puntos realizados... También encontramos a los analistas técnico-tácticos, los cuales se encargan de analizar los partidos y observar los sistemas de juego de cada uno de los equipos, así como los puntos fuertes y débiles de los equipos y de los jugadores de cada uno de estos. Y, por último, se encuentran los analistas externos, los cuales no están inmersos en los cuerpos técnicos de los equipos, si no que proporcionan la información a los analistas de los equipos.

2.3. Entrenadores-analistas relevantes

En el mundo del voleibol han aparecido diferentes profesionales reconocidos en el campo del análisis táctico. En la actualidad, se ha convertido en un profesional fundamental dentro de los cuerpos técnicos, ya que son una herramienta que permite proporcionar información a los entrenadores y a los jugadores, y de esta forma permitir que se rompa la gran igualdad que existe entre los grandes equipos en las ligas más importantes del mundo como son Italia, Rusia o Brasil; así como entre las selecciones de mayor nivel.

Entre los entrenadores analistas más destacados que existes en el ámbito nacional, encontramos a la figura de César Hernández (Imagen 4), el cual acaba de fichar por el equipo turco de la ciudad de Estambul, tras firmar contrato una vez finalizada la temporada con el Savino del Bene Scandicci, con el cual consiguió quedar en tercera posición en la Superliga italiana y llegar a cuartos en la champions. Como se puede ver, los logros y resultados que ha alcanzado este profesional del voleibol han sido magistrales, pero anteriormente ha tenido una larga trayectoria. Anteriormente, vinculado con numerosos equipos de la comunidad de Madrid, desempeñando las funciones de entrenador, entrenador asistente, entrenador-analista... Y en cuanto a su labor investigadora relacionada con este campo, cuenta con numerosas publicaciones como *"Estudio de la secuencia sistema de ataque del K1 en voleibol de Alto*



Imagen 4: Cesar Hernández

Rendimiento Masculino en función de las variables contextuales" o desempeñando la función de secretario de la "Asociación Española de Analistas de Voleibol y Voley Playa" (Hernández, 2019).

Otra figura destacada a nivel mundial es Nate Ngo (Imagen 5), actualmente coordinador técnico de la selección estadounidense masculina, responsable del análisis técnico-táctico. Antes de llegar hasta aquí, ha desempeñado estas mismas funciones en numerosos equipos, tanto en Europa como en diferentes equipos universitarios de EEUU y la selección juvenil femenina de EEUU. Entre las funciones que desempeña actualmente, se encuentran las del registro estadístico de la selección masculina, usando el DataVolley. Además, el actual entrenador de EEUU, Jonh Speraw reconoció de este gran profesional que "Nate fue altamente recomendado



Imagen 5: Nate Ngo

por todos con los que hablé. Me sentí muy cómodo, especialmente después de que lo entrevistamos, de que era la persona adecuada para el trabajo. Tiene un conocimiento fantástico de la parte técnica y de la parte tecnológica del juego y añade un gran valor a nuestro personal" (USA Volleyball, 2019).

3. OBJETIVOS

- Objetivo principal:

- Desempeñar las funciones de entrenador-analista externo de un equipo de voleibol masculino de la Superliga española.

- Objetivos secundarios:

- Aplicar la metodología observacional para analizar a nivel técnico-táctico el Complejo I (KI - Recepción) de los equipos rivales y propio.
- Diseñar y elaborar un modelo de informe final con los datos registrados en el análisis del juego.
- Ejercer las funciones de entrenador-analista externo para analizar rendimiento de juego de los equipos rivales y propio durante la competición.
- Presentar el informe final de cada partido al Staff Técnico del equipo, a partir de la información obtenida durante el visionado de los partidos.

4. METODOLOGÍA

4.1 Muestra

La muestra que conforma el estudio realiza esta formada por 65 jugadores pertenecientes a 7 equipos diferentes de la Superliga Masculina de Voleibol de España, los cuales no han sido analizados de la misma forma, ya que cada uno de los jugadores que forman un equipo de voleibol desempeñan funciones diferentes.

Los 6 equipos que han sido analizados se tratan de los 6 equipos que han ocupado las últimas posiciones de la tabla, el club voleibol Rio Duero Soria, se trata del equipo para el que he realizado el estudio, al cual también he analizado; junto con 5 de sus rivales más directos, 1 con menor nivel que ellos (Intasa San Sadurniño), 3 equipos del mismo nivel (Barça, Conectabalear Manacor y Club Voleibol Melilla), y un equipo que ha demostrado mayor nivel que el equipo soriano pero con el cual debería estar peleando directamente en la clasificación general (Vecindario).

Dentro de cada uno de los equipos que he enunciado anteriormente, los jugadores que han sido sujetos de estudios son aquellos que desempeñan las acciones que conforman el KI más el saque. Por lo tanto, a todos los jugadores se les ha analizado el saque, jugadores que desempeñan la función de central y opuesto, se les analizó el remate de KI; al colocador se le analizó la distribución del balón tras la acción de recepción; a los receptores se les analizó la recepción y ataque; y al libero las acciones de recepción; todas las acciones dentro del complejo I (KI).

De los 7 equipos analizados, cuatro de ellos han sido estudiados durante la temporada de cara a ayudar a preparar los partidos contra estos equipos y tratar de proporcionarles la mayor información posible, sin embargo los otros tres equipos han sido analizados tras finalizar la temporada de cara a realizar un estudio comparativo entre los diferentes equipos y mostrar cuales ha sido los aciertos y las debilidades que ha mostrado el Rio Duero para tratar de mejorar de cara a la temporada siguiente.

4.2 Instrumentos

Para realizar el siguiente trabajo he necesitado la utilización y modificación de diferentes recursos materiales, así como la elaboración de un modelo de informe para proporcionar los resultados obtenidos al cuerpo técnico del Rio Duero y poder realizar el estudio comparativo de los 6 equipos implicados en esta tarea.

En primer lugar, la primera herramienta que he tenido que utilizar se trata de una plataforma que me permitiese obtener y descargar los partidos necesarios para realizar el trabajo. Para poder realizar el estudio táctico de cada uno de los equipos, lo más adecuado es obtener partidos grabados desde el fondo para permitir que el análisis sea lo más correcto posible y poder observar las trayectorias del balón y los movimientos de los jugadores con la mayor exactitud posible.

Al comenzar a trabajar con el club Voleibol Rio Duero de Soria, me proporcionaron acceso a la plataforma de la Real Federación Española de Voleibol donde cada uno de los equipos están obligados a colgar los partidos que juegan como locales, para que todos los equipos de la liga cuenten con las mismas posibilidades de realizar los análisis de los equipos contra los que se enfrentan. Gracias a esta plataforma, Video Sharing de Data Project, he podido descargar todos los partidos que he necesitado para realizar tanto el trabajo de analista externo del Rio Duero durante la temporada como mi posterior estudio comparativo entre los equipos de la segunda mitad de la tabla de clasificación.

Una vez que tenía la opción de obtener los partidos, busque una herramienta que permitiese analizar los partidos. Tras haber cursado la asignatura de Análisis Táctico y haber obtenido conocimientos sobre el manejo del VAexpress, decidí utilizar esta herramienta para el análisis de los partidos.

Lo primero que tenía que hacer antes de empezar a analizar partidos era desarrollar la botonera necesaria para poder realizar el análisis. Tras haber hablado con el analista del Rio Duero y saber que querían que analizase el KI (complejo I) y el saque de los equipos rivales comencé a desarrollar la botonera.

Con los datos que me había dado el club desarrolle la siguiente botonera (Imagen 6) para realizar las capturas de los videos y posteriormente obtener el resto de datos necesarios para finalmente rellenar el informe final.

En cuanto al saque decidí diferenciar el tipo de saque que realizaba cada uno de los jugadores y establecí tres categorías: potente, flotante y saque desde el suelo.



Imagen 6: Botonera

En cuanto a las acciones de recepción (Imagen 7) establecí una categoría en la que diferencio cinco puntuaciones diferentes siguiendo los parámetros establecidos por la Federación Española de Voleibol en el manual de data volley que establece que:

0 Error: la pelota no se llega a tocar, o se controla defectuosamente y no se puede devolver.

1 Medio error: la recepción contraria vuelve sobre la red o la pelota se devuelve al campo contrario sin ser atacada.

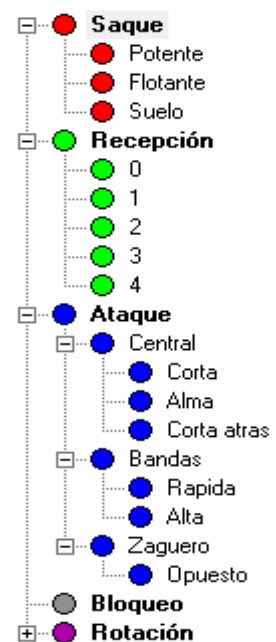
2 Negativa: La recepción termina a 3 ó más metros de la red, y el/la colocador/a no puede jugar primeros tiempos. Sólo tiene opciones de pelota alta por la banda o zaguero.

3 Positiva: La recepción termina a 1-2 metros de la red, dificultando la combinación del colocador/a. Puede dar primeros tiempos, pero con riesgo.

4 Perfecta: excelente para el/la colocador/a (centrada junto a la red) y con buena parábola.

(Real Federación Española de Voleibol, 2007, p.18)



Imagen 7: Niveles de recepción

A continuación, desarrolle la clasificación del ataque, en la cual para facilitar el trabajo lo separe entre las posiciones de ataque, entre central y jugadores de banda. En cuanto al central definí tres tipos de ataque: corta (ataque en el que el central remata justo delante del colocador), alma (ataque en el que el central remata una bola separada del colocador) y corta atrás (ataque en el que el central remata justo por detrás del colocador). En cuanto a los ataques de los jugadores de banda la clasificación es en función de la altura de la bola: rápida y alta. Y en cuanto a los ataques que realizan los jugadores desde la zona zaguera (por detrás de la línea de tres metros): zaguero (ataque que realiza el jugador de zona 6 o receptor) y opuesto (ataque que realiza el jugador que defiende en zona 1).

Finalmente, añadí dos apartados, un botón para anotar los bloqueos y otro para la rotación de inicio de cada set. Una vez que la botonera estaba preparada, ya podía comenzar a realizar los análisis de los partidos.

La tercera herramienta que tuve que utilizar para el desarrollo del trabajo fue un informe con el que presentar los resultados obtenidos de cada uno de los equipos al cuerpo técnico del Rio Duero. Este informe tuve que elaborarlo teniendo en cuenta los datos que tenía que recoger con el análisis de los partidos.

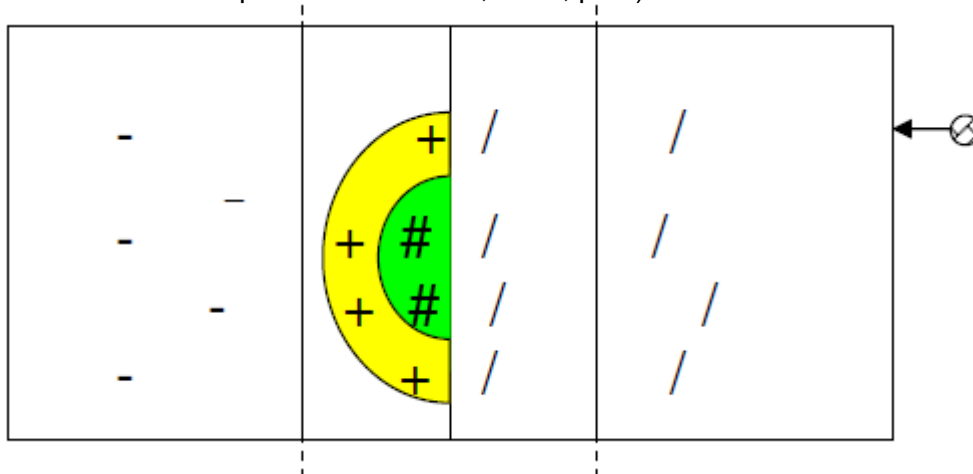
Para plasmar los resultados del saque (Imagen 8) lo que he realizado es utilizar un campo de voleibol completo en blanco y plasmar en este la posición desde donde el jugador realiza el saque y mostrar con diferentes intensidades del mismo color las zonas más frecuentes de saque (cuanto más intenso mayor frecuencia).



Imagen 8: Informe del saque

Para analizar todo el KI (complejo 1), utilice un campo de voleibol en blanco en el cual coloque las posiciones de recepción, las trayectorias que siguen cada uno de ellos para el ataque y las trayectorias más frecuentes de ataque, acompañado del número de acciones que realiza en ataque cada uno de ellos. Todo

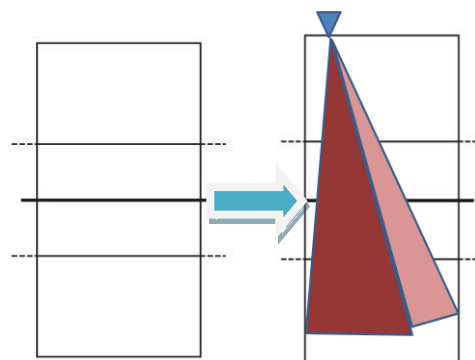

Imagen 9: Análisis del KI

esto acompañado de una pequeña explicación de algún detalle o bien técnico o táctico de los jugadores por cada una de las rotaciones que se dan (Imagen 9).

Finalmente, en este informe aporto unos datos sobre puntos fuertes y débiles o bien de un jugador en concreto o en cuanto al conjunto del equipo que el cuerpo técnico debe tener en cuenta de cara a preparar el enfrentamiento contra cada uno de los equipos.

La cuarta y última herramienta que he utilizado para realizar el trabajo se trata de un editor de video que me permitiese unir los cortes de video que obtenía a partir del trabajo realizado con el VAexpress, así como poder meter rótulos, símbolos para enfatizar algún tipo de jugada concreta o movimiento de los jugadores. En este caso utilice el Movie Maker, el cual me permitía realizar todas las funciones que necesitaba y es de fácil uso.

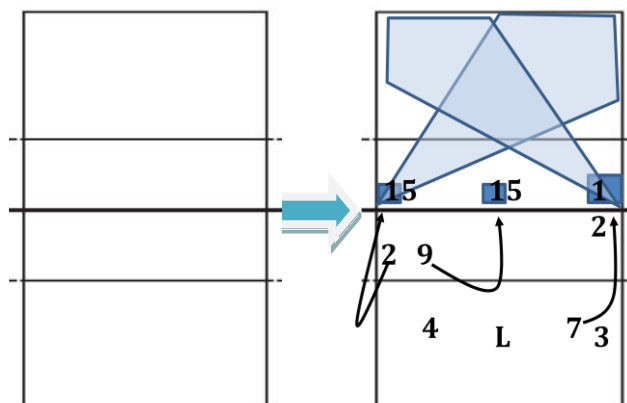
4.3. Procedimiento

Para poder realizar este trabajo y poder desempeñar las funciones de entrenador-analista externo de un equipo de voleibol de alto nivel, lo primero que tuve que hacer fue ponerme en contacto con un equipo de la máxima categoría. El equipo elegido fue el Club Voleibol Rio Duero de Soria, que gracias a la amistad y relación profesional que mantengo con uno de sus jugadores hizo posible que me pusiera en contacto con su segundo

entrenador y analista del equipo, al cual le transmití mi interés de colaborar con ellos para tratar de ayudarlos en el campo del análisis técnico-táctico.

Una vez que me reuní con el cuerpo técnico del club y me dieron su aprobación para ayudarles con las funciones de análisis técnico-táctico externo, mantuve una reunión con el segundo entrenador para que me mostrase cual es la forma de trabajar del equipo en todas sus facetas, cual es la secuencia semanal que suelen seguir en cuanto a entrenamientos, cuando son los entrenamientos que emplean para presentar y utilizar los datos que se recogen en los análisis de cara a preparar el enfrentamiento que tienen el fin de semana.

Además, me mostró cual es el trabajo de análisis que realiza, los montajes de video y los programas que utilizan. Una vez que me comunicó cual es el trabajo que tenía que realizar le comuniqué como tenía pensado trabajar y los programas que yo tenía a mi disposición. Tras observar cuales eran mis conocimientos sobre el análisis, dio el visto bueno a mi forma de trabajar y me comunicó cual sería el primer equipo al que tenía que analizar y cuál era el número de partidos que debía visualizar, así como que lo que debía analizar eran las acciones correspondientes al saque y al KI (complejo I), el cual incluye la recepción, la colocación y el ataque.

Finalmente, me dieron acceso a la plataforma de la Real Federación Española de Voleibol, en la cual todos los equipos están obligados a colgar los partidos que juegan como locales así como las estadísticas del partido realizadas por un analista especializados en el uso de Data Volley de Data Project. De esta forma, tenía fácil acceso a todos los partidos que necesitaré para realizar mi trabajo.

Tras la reunión comencé a trabajar en el diseño, modificación y elaboración de las diferentes herramientas que iba a utilizar para poder cumplir mi trabajo. En primer lugar modifiqué el VAexpress, creando la botonera como anteriormente explique. Además de la creación de la botonera, realice modificaciones de los tiempos para los cortes de imágenes, así como preparé la herramienta introduciendo todos los datos necesarios sobre la liga, completando los datos de cada uno de los equipos y todos los jugadores pertenecientes a cada uno de los equipos que forman parte de la Superliga Masculina de Voleibol Española.

Una vez que tenía la herramienta de análisis en pleno funcionamiento (Imagen 10), comencé a realizar el análisis del primer equipo.



Imagen 10: Herramienta de análisis

Comencé a trabajar de la misma forma que se ve en la imagen, pero se me presentaba alguna dificultad, ya que la imagen era demasiado pequeña y me llevaba demasiado tiempo tener que estar seleccionando con el ratón el jugador y la acción que quería cortar. Debido a esto, decidí investigar más la herramienta y observe la posibilidad de utilizar teclas rápidas (teclas vinculadas a cada una de las acciones que había creado en la botonera), lo cual reduciría mucho el tiempo ya que solo sería el jugador quien tendría que seleccionar en la botonera. Además, descubrí la posibilidad de trabajar con la imagen a pantalla completa y con la botonera vinculada en la misma imagen (Imagen 11).

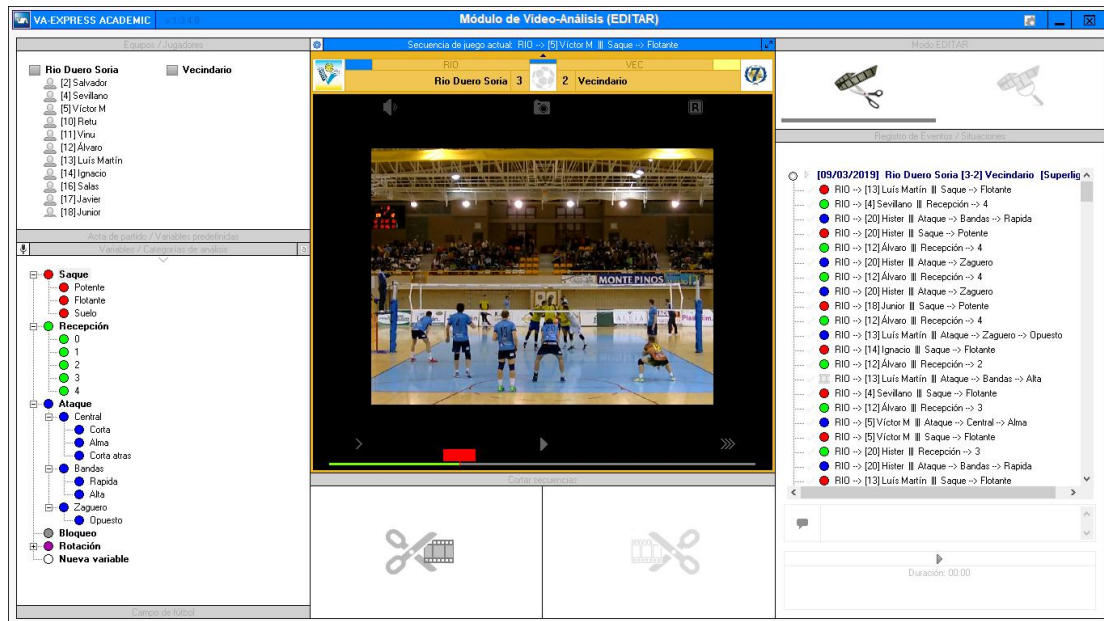

Imagen 11: VAexpress

De esta forma, el trabajo se facilitó mucho y me permitió trabajar a mayor velocidad. Una vez finalizada la tarea de visualización y corte de acciones, comencé la recogida de datos a través de la opción de búsqueda de acciones concretas, lo que me permitió visualizar todas las acciones de un mismo jugador y misma acción para realizar un análisis cuantitativo de forma estadística, recogiendo datos de tendencias de colocación y trayectorias de ataque, así como el nivel de recepción de los jugadores. Además, con la visualización de las imágenes, realicé un análisis cualitativo a través de una metodología observacional; pude obtener datos como las trayectorias y posiciones iniciales del saque, puntos débiles y fuertes de los equipos rivales, así como diferentes manías o tendencias de los jugadores, lo cual les hace previsible.

Una vez obtenidos todos los datos y resultados, y observando las características de estos, diseñé el modelo de informe para adaptarse lo mejor posible a los resultados. De esta forma plasme los resultados en el informe para posteriormente enviárselos al entrenador-analista del equipo dentro de los plazos que él me había transmitido, para que el posteriormente seleccionase los datos que trasladar al entrenador y a los jugadores del equipo. Además, seleccione diferentes cortes de video para realizar diferentes montajes para mostrar acciones relevantes de los diferentes jugadores, para que observasen de forma visual lo más importante del equipo rival.

Tras esto, el propio analista del equipo me dio feedback para que observase cuales eran los errores del informe que había cometido y así poder mejorarlo. Tras esto modifique el informe para tratar de que este fuese el definitivo, como muestro a continuación con diferentes secciones del informe (Imagen 12):



Rival: CV Manacor
Análisis: Ushuaña, Teruel,
Vecindario y Melilla.

6 Titular

3. Jukovski
7. Caetano
9. Martín
2. Anderson
20. Lucas
4. Francsesc

1. Ramón
6. Jefferson
8. Gallego
10. Rey
14. Palacios
5. Pedro (L)
11. Andreu

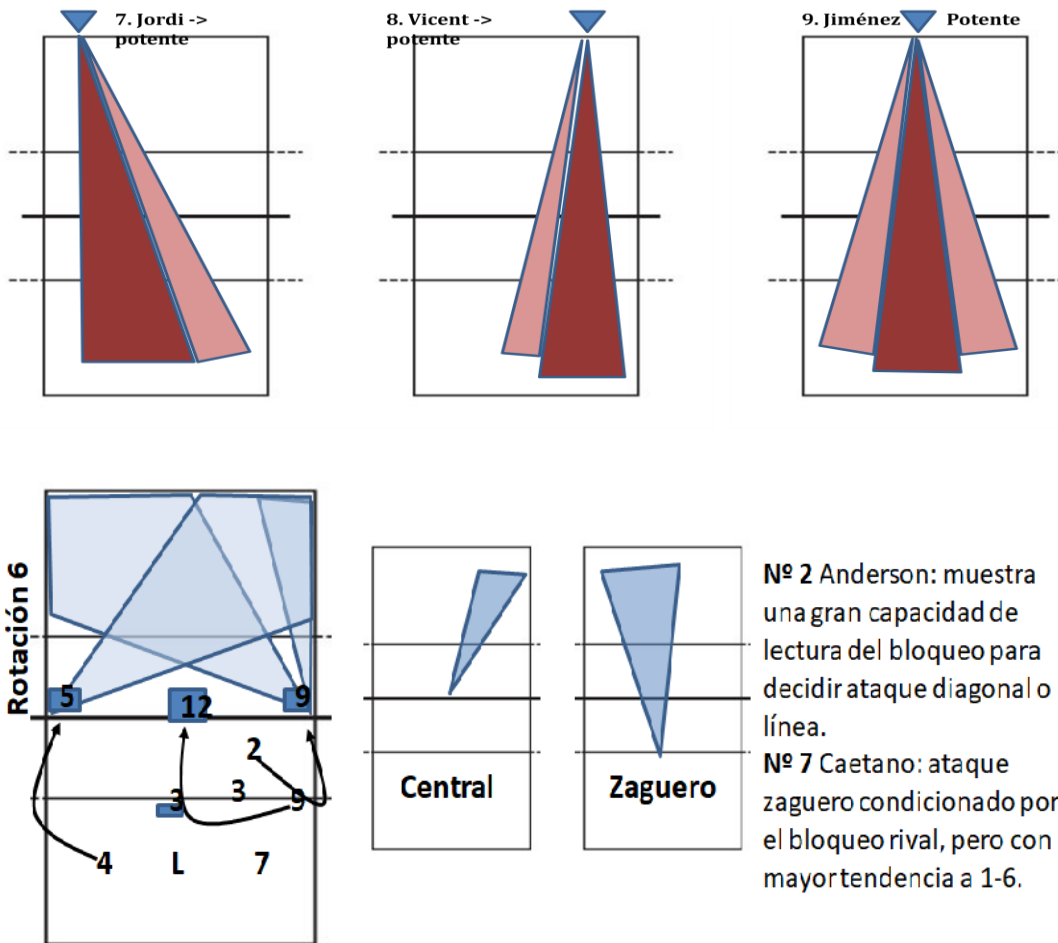

Centrales: todos ellos muestran unas tendencias de ataque muy claras, por lo que son predecibles. Sin embargo, muestran una gran capacidad a la hora de bloquear.

Recepción: **7. Caetano:** presenta una gran capacidad de recepción, pero en ocasiones peca de avaricia. **11. Andreu:** abarca gran parte del campo lo que provoca que cometa errores, principalmente en balones que van a parte baja de su cuerpo. **4. Francesc:** buen receptor que presenta problemas a la hora de recibir de dedos.

General: - Los atacantes principales del equipo son 2, 7 y 20.

- 4. Francesc presenta un claro rol de recepción, con poca participación en ataque.
- Buen nivel en recepción y bloqueo.

Imagen 12 Resumen del informe

Una vez modificado el informe de cara a que sea el definitivo, seguí realizando los diferentes análisis de los equipos que me iba comunicando el club, así como en diferentes ocasiones me comunicaban específicamente cuáles eran los partidos que debía analizar de cada uno de los equipos ya que eran partidos con rivales directos. De esta forma, tras analizar a Urbia Voley Palma, continúo con los análisis de Intasa San Sadurniño, Barça Voley y Club Voleibol Melilla.

En los dos últimos, antes de realizar el análisis tuve que realizar pequeñas modificaciones en la herramienta de análisis, ya ambos equipos habían hecho algunos cambios en sus plantillas, lo cual suponía dificultades al Rio Duero ya que no tenían datos

suficientes sobre estos jugadores, lo cual se convirtió en mi principal tarea, ya que trate de aportar la mayor información posible sobre los jugadores que el club me había transmitido.

Una vez finalizada la temporada, el cuerpo técnico del club me encomendo realizar un análisis similar, al que llevaba realizando durante la temporada, del propio equipo, para poder observar cuales eran los errores que habían cometido durante la temporada, para tratar de modificar el estilo de juego y tratar de observar cuales son las mejoras en la plantilla que tendrán que realizar para mejorar el resultado en la próxima temporada.

Para realizar este análisis, el propio equipo me encomendo analizar tres partidos concretamente, los cuales habían sido partidos muy ajustados hasta el final del partido, siendo todos los resultados 3-2, bien a favor o en contra del equipo.

Para realizar este análisis seguí el mismo procedimiento que había seguido durante toda la temporada, utilizando las mismas herramientas y el mismo modelo de informe. De esta forma, les mostre cuales eran sus tendencias, así como los puntos fuertes y débiles del equipo.

Por último, con la temporada finalizada decidí realizar un estudio comparativo entre los 6 últimos clasificados en la liga regular (Imagen 13), entre los que se encontraba el Rio Duero, para poder observar cuales habían sido las causas de este resultado y como mejorar de cara a la próxima temporada y poder conseguir estar luchando con los equipos que se encuentran en la mitad superior de la tabla, puestos en los cuales ha finalizado las últimas temporadas, incluso consiguiendo en ocasiones meterse en los play-off finales para luchar por el campeonato.

7.		Vecindario ACE Gran Canaria	27	22	5	2	8	7	41	51	1989	2011
8.		Conectabalea CV Manacor	24	22	6	2	2	12	35	49	1837	1908
9.		CDV Río Duero Soria	23	22	4	4	3	11	39	50	1907	2012
10.		C.V. Melilla	20	22	3	5	1	13	31	55	1755	1971
11.		Barça Voleibol	17	22	4	1	3	14	26	57	1747	1966
12.		Intasa San Sadurni	6	22	0	2	2	18	17	64	1572	1953

Imagen 13: Clasificación final

Para poder realizar este estudio, aproveche los datos que había recogido durante la temporada sobre los últimos tres clasificados de la liga así como del propio equipo, de tal forma que solo tenía que analizar los dos equipos que se encuentran por encima del Rio Duero, los cuales son Conectanalea CV Manacor y Vecindario ACE Gran Canaria.

De esta forma realizaba un estudio comparativo para el Rio Duero con equipos del mismo nivel que este, un equipo de menor nivel, y otro de un nivel un poco superior; nivel al que debería haber funcionado el equipo o incluso podría haber estado a un nivel superior.

Una vez analizados los dos equipos que no había analizado durante la temporada, para lo cual seguí el mismo procedimiento que había seguido durante el resto de partidos plasmando los resultados obtenidos en un mismo informe, para posteriormente comparar los resultados de todos los equipos obtener diferentes conclusiones.

A lo largo de toda la temporada, la plantilla del Rio Duero ha estado formada por 15 jugadores, de los cuales han participado 14 de ellos, debido a que uno ha permanecido lesionado durante toda la temporada. Una vez que la temporada ha finalizado, una de las funciones que tiene el analista es analizar el rendimiento que han tenido sus jugadores y controlar las renovaciones y recomendar fichajes en función de las bajas de los jugadores.

En este momento, el club ya ha comenzado con la renovación de la plantilla, lo cual también ha sido objeto de estudio.

5. Análisis de los resultados

En el siguiente apartado describiré los resultados obtenidos durante la realización de los análisis técnico-tácticos de cada uno de los equipos, tanto los equipos que han sido analizados durante la temporada de cara a obtener resultados para el enfrentamiento contra dicho equipo, como los resultados obtenidos de los equipos que han sido analizados tras finalizar la temporada de cara a realizar una comparación con el propio equipo del Rio Duero.

De los 6 equipos rivales de los cuales realice el análisis, los cuatro primeros que presento se tratan de equipos cuyo análisis fue realizado a lo largo de la temporada, mientras que los dos últimos se tratan de equipos que fueron analizados una vez que la temporada fue finalizada, de cara a la realización del estudio comparativo entre el nivel de los equipos con el Rio Duero.

Antes de presentar los resultados obtenidos, tengo que reflejar que todos los equipos que han sido analizados presentan un nivel similar de juego al equipo del Rio Duero, a excepción del primero que presento a continuación, que se trata del Urbia Voley Palma.

5.1. Análisis de equipos rivales

5.1.1. Urbia Voley Palma

Palma se trata de un equipo que ha finalizado la temporada en 4ª posición en la liga regular metiéndose en los play off para hacerse con el título de liga. Sin embargo finalmente caería en las semifinales contra Teruel, que finalmente se proclamaría campeón de liga.

Urbia es un equipo formado por doce jugadores de buen nivel, aunque tan solo son ocho los que participan más activamente en el juego del equipo. Los cuatro jugadores restantes, participan de una forma muy poco significativa, tan solo entrando al campo a realizar algún saque. Debido a esto, esos cuatro jugadores no han sido analizados, debido a la escasez de acciones de juego.

Los ocho jugadores que han sido analizados, presentan un gran nivel de juego en todas sus facetas. A continuación, realizo un análisis de cada una de las acciones que forman el KI y el saque.

En cuanto al saque, se trata de un equipo con jugadores con un saque muy potente y controlado. Existen tres jugadores que realizan un saque en salto potente, los cuales

producen mucho daño a sus rivales, pero también tienen mayor índice de error. Además, todos ellos tratan de buscar una trayectoria recta hacia la zona más central del campo (zona 6). Por otro lado, los jugadores que realizan un saque flotante tiene mayor precisión y menor índice de fallo; y cada uno de ellos presenta un trayectoria muy predominante. Por ejemplo, en el caso de Walter y Cairus, ambos realizan un saque en línea desde zona 1 a zona 5 del campo contrario, y en el caso de Jean y Walter, realizan un saque en diagonal (Anexo 1).

además, una pequeña observación realizada en cuanto a los saques de Jiménez y Jordi, ambos realizando un saque en salto potente, cuando quieren realizar un saque corto (que caiga próximo a la red) en el momento del golpeo tienden a bajar el codo y frenar la velocidad del brazo a mitad del golpeo.

En cuanto al nivel de recepción, son cuatro los jugadores que han participado en estas tareas. El líbero (16) es el jugador que mejor nivel de recepción tiene, al cual se recomienda evitar enviar el saque. En el caso de los receptores, ninguno de ellos presenta un excelente nivel en recepción, lo que permite elegir realizar el saque sobre cualquiera de ellos.



Figura 1: Resultados Palma

En cuanto a la tendencia de colocación por rotación (Figura 1), en la imagen anterior se puede observar cual es la tendencia del colocador cuando la recepción es buena. Esto viene determinado por la posición en la cual se encuentran el resto de jugadores, ya que sus principales atacantes son Osorio (14) y Jean (6). En cambio, cuando la recepción es mala, el colocador muestra diferentes tendencias. Cuando la recepción se queda por detrás de tres metros, la tendencia es a colocar a zona 2; mientras que si la recepción se va hacia zona 1-2 del campo, la tendencia es a colocar a zona 4. Además, el colocado tiende a repetir la zona de colocación tras cometer un error en ataque o de él mismo al colocar.

En cuanto a la tendencia de ataque, cada uno de los jugadores tienen unas trayectorias más frecuentes. En cuanto a los atacantes de zona 4, en su mayoría rematan diagonal; en el caso del opuesto tiende a rematar línea, a no ser que la bola se quede corta que remata diagonal; y en el caso de los centrales, ambos tienden a rematar a zona 5, siendo Walter (1) quien presenta una mayor capacidad de movilidad para rematar diferentes tipos de bola.

Conclusiones:

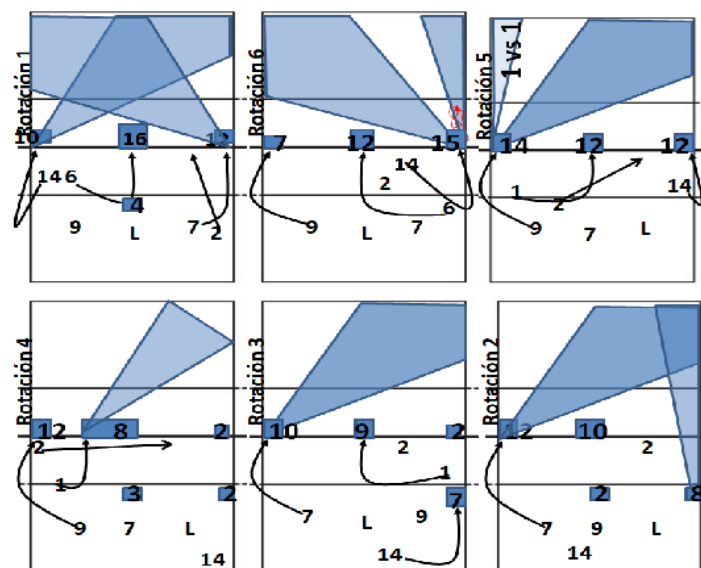
Palma se trata de un equipo con jugadores de gran nivel, un colocador con buena capacidad de distribución pero que es previsible; receptores con gran nivel en ataque pero que pueden mejorar en recepción; un libero con grandes capacidades pero que trata de abarcar demasiado campo; y buenos centrales y opuesto en ataque. Sin embargo, no cuenta con un banquillo que pueda dar buena continuidad del nivel de juego.

A continuación, presento una serie de recomendaciones y aspectos a tener en cuenta para el equipo del Rio Duero, las cuales tuvieron que tener en cuenta de cara al enfrentamiento contra este equipo:

- Con recepción perfecta, tratar de realizar doble bloqueo al central con la ayuda del receptor.
- Con recepción en zona 1-2, su colocador envía el balón a zona 4.
- Con recepción separada de la red, colocación a zona 2.
- Realizar saque sobre el receptor que se encuentre en la trayectoria que más se domina, pero evitando al líbero.
- Bloqueo diagonal con los atacantes de zona 4.
- Bloqueo línea con el atacante de zona 2.

5.1.2. Intasa San Sadurniño:

Se trata de un equipo recién ascendido en la temporada pasada, el cual presenta unas limitaciones presupuestarias, lo cual ha quedado reflejado debido a que sus jugadores presentan un menor nivel que los jugadores del resto de equipos, provocando que queden en última posición de la liga.

El equipo, cuando fue analizado, estaba formado por una plantilla de trece jugadores, de los cuales principalmente son diez los que participaron en las acciones de juego, por lo que los otros cuatro jugadores no han sido analizados debido a la falta de información sobre estos (Anexo 2).

En cuanto al saque, se trata de un equipo con un saque un tanto descontrolado. Cuatro de sus jugadores realizan saque en salto potente (7, 9, 12, 17), que cuando van dentro del campo propician un gran daño al equipo rival, pero poseen un gran índice de error. Además, todos estos jugadores, tratan de buscar la zona central del campo o zona 1. Sin embargo, el resto de jugadores realizan un saque flotante en salto, con gran control y precisión, pero que es fácil de recibir. Cada uno de ellos tienen trayectorias bastante definidas como se pueden observar en el anexo 2.

En cuanto al nivel que presentan en recepción, se trata de jugadores con bajo nivel, que presentan todos ellos unos puntos débiles, así como falta de comunicación y entendimiento entre ellos. En el caso del líbero, muestra grandes dificultades para recibir saque potentes en su lado derecho del cuerpo; el jugador 17, problemas para recibir balones cortos y en su lado izquierdo; el jugador 12, problemas para recibir de dedos y balones en su lado izquierdo; y el jugador 4, problemas para recibir balones cortos y en su zona izquierda. Además, cuando el receptor delantero comete varios errores tienden a jugar un 2+1 en recepción dejando grandes huecos.



Figura 2: Resultados San Sadurni

En cuanto a la tendencia de colocación (Figura 2), en este equipo viene totalmente determinada por la posición en la que se encuentran los atacantes, ya que sus atacantes principales son los jugadores 17 y 9, que cuando se encuentran delanteros se muestra una clara tendencia a ser ellos mismo quienes realicen el ataque. Además, en el caso de los centrales, el jugador número 15, tiene un gran peso en el equipo al tratarse del jugador con mayor índice de efectividad, sin embargo, no puede rematar tantos balones como quisiera debido al bajo nivel que existe en la recepción. Pr esta razón, el análisis de la tendencia de colocación de este equipo viene totalmente condicionada por los jugadores atacantes.

En cuanto a las trayectorias de ataque, los jugadores que rematan por zona 4, tienden a realizar ataques a la diagonal, tanto los receptores como el opuesto. En el caso de los ataques por zona 2, ambos jugadores presentan una buena capacidad para rematar tanto diagonal como línea, lo que dificulta el posicionamiento del bloqueo. Sin embargo, cuando el opuesto se encuentra en zona zaguera y remata desde zona 1, su tendencia es a rematar diagonal. En el caso de los centrales, el jugador 15 domina ambas trayectorias fácilmente; y hay que tener en cuenta que en C3 tiende a golpear por detrás del colocador; y el jugador 10, siempre remata por delante del colocador con mayor tendencia al golpeo a zona 5. Un dato a tener en cuenta, es que en el caso del receptor suplente (4), cuando realiza un ataque contra un bloqueo formado por un único jugador, tiende a rematar línea, mientras que si el bloqueo es doble pega diagonal.

Conclusiones:

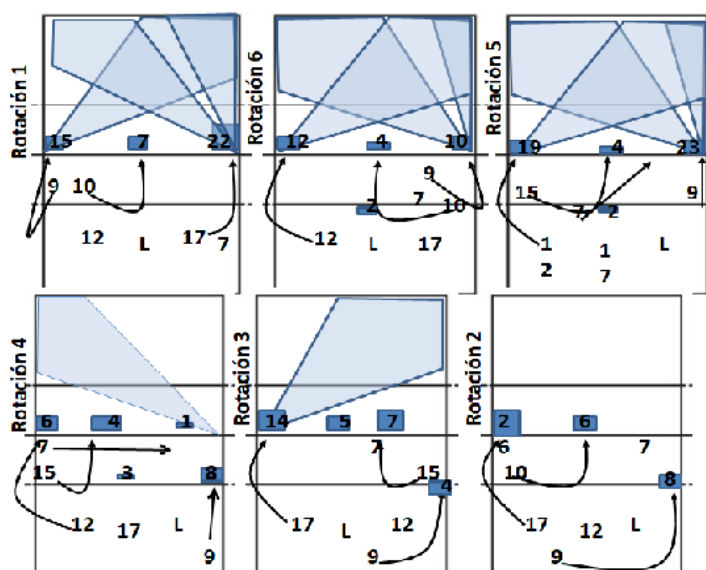
San Sadurni se trata de un equipo muy débil en todos los aspectos del juego en la categoría en la que se encuentran. Un colocador previsible, receptores con errores técnicos y tácticos frecuentes, numerosos errores en saque y atacantes con trayectorias bastante definidas lo que les hace fáciles de parar.

A continuación, presento una serie de consignas que el equipo del Rio Duero tuvo que tener en cuenta en el enfrentamiento contra este equipo:

- Bloquear diagonal cuando rematan por zona 4.
- Bloqueo en lectura cuando rematan por zona 2.
- Bloqueo diagonal cuando el opuesto remata desde zona zaguera.
- El central del Rio Duero pendiente de su par, pero debe llegar a bloquear a las bandas ya que es donde se encuentran sus atacantes principales.
- Gran intensidad en recepción cuando los jugadores realicen un saque potente debido a su gran fuerza.
- Tratar de molestar con el saque a su receptor delantero o buscar zonas de interferencia.

5.1.3. Barça voleibol:

Este equipo tiene una larga plantilla con nuevas incorporaciones en las vacaciones de navidad lo que ha provocado que suba el nivel de juego del equipo y permitiéndoles obtener mejores resultados. Sin embargo, a pesar de tener una plantilla extensa, son solo siete los jugadores que pude analizar, ya que durante el momento de la temporada que realice el

análisis se trataba de un equipo que jugaba sin libero y además realizaba escasas sustituciones, que en el caso de que entrasen a jugar otros jugadores, el número de acciones en las que estaban implicados no eran significativas (Anexo 3).

En cuanto a los jugadores que participan en el saque, existen jugadores que presentan una clara tendencia de saque, como pueden ser los jugadores 1,6 y 13, que siempre optan por saques en salto con una trayectoria totalmente recta; o el 10 con una trayectoria diagonal. Sin embargo, existen tres jugadores que modifican la posición desde la que sacan, y en función de la posición de se colocan, envían el balón en una trayectoria u otra. Es el caso de los jugadores de los jugadores 2 y 18, los cuales en su mayoría de ocasiones utilizan una trayectoria en línea, saque desde zona 1 o 5.

En el caso de la recepción, se trata de un equipo que presenta grandes dificultades debido a que no cuentan con la figura del libero, ya que se trata de una figura fundamental en esta tarea al tratarse de un especialista. Debido a esto, son los dos receptores quienes asumen toda la responsabilidad en recepción, dejando a uno de los centrales un pequeño espacio para que colabore en esta tarea. Este sistema provoca que existan grandes espacios en recepción, pudiendo provocar grandes errores con saques bien dirigidos sobre el central, que es el peor receptor, o bien sobre el receptor que se encuentra delantero para tratar de evitar que tenga la opción de rematar.



Figura 3: Resultados Barça

En el caso de la tendencia de colocación (Figura 3), ante una recepción perfecta, en todas las rotaciones, al colocador le gusta mucho jugar con el central; pero en el caso de que la recepción vaya un poco separada de a red la tendencia es buscar en primer lugar al opuesto, principalmente si está delantero, y en segundo lugar al receptor 8; los cuales son

las principales figuras en ataque. Y en el caso de que la recepción sea mala, y tenga que realizar una colocación alta, la primera opción es el opuesto, se encuentre en posiciones delanteras o zagueras; y la segunda opción es colocar al receptor que se encuentre delantero. Además, hay que tener en cuenta que al colocador le gusta repetir colocación tras error, bien suyo o por el atacante.

En el caso de las trayectorias de ataque, están bastante definidas. En el caso de los receptores, la mayor tendencia es realizar un ataque a la diagonal, sin embargo en caso del opuesto varía un poco más, ya que como delantero tiende a pegar más trayectoria diagonal que línea, si la bola es alta en su mayoría diagonal y cuando es zaguero también varía entre diagonal y línea, con mayor tendencia a la diagonal. En el caso de los dos centrales titulares, presentan una mayor tendencia a realizar el ataque hacia zona 1 del campo, independientemente de la zona desde la que salgan; sin embargo, el central suplente tiene mayor tendencia a rematar hacia zona 5.

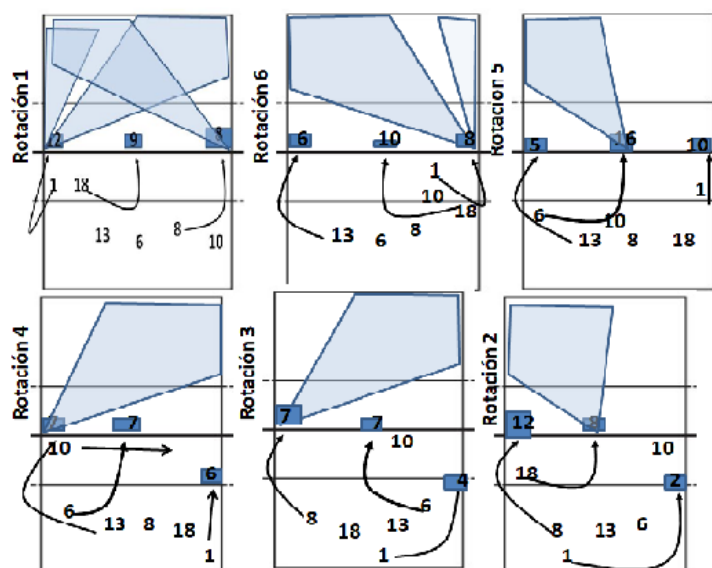
Conclusiones:

Barça se trata de un equipo con una plantilla muy extensa, pero con pocos jugadores con capacidad para jugar en la categoría en la que se encuentran. Dos buenos receptores, pero con errores al abarcar tanto espacio, un gran colocador, pero limitado por el nivel de recepción y que abusa de la colocación al opuesto y atacantes muy previsibles.

A continuación, presento una serie de recomendaciones que hice al equipo del Rio Duero en el momento que se enfrentaron a este equipo:

- Prestar atención a la posición desde la que sacan los jugadores rivales ya que tienen una trayectoria marcada pero que varía con su posición inicial.
- Tratar de realizar el saque sobre el central o el receptor que se encuentre delantero.
- Al colocador le gusta repetir zona de colocación tras error.
- Cuando remata el central realizar bloqueo doble con nuestro colocador u opuesto.
- Con remate por su zona 4, realizar bloqueo diagonal.
- Con remate del opuesto, bloqueo diagonal y el defensor de 5 que baje a defender la línea.

5.1.4. Club Voleibol Melilla.

Se trata de un equipo que ha luchado hasta el último partido por mantenerse en la categoría, el cual ha contado con una plantilla extensa en la cual, gran parte de sus

jugadores han podido participar en el juego, lo cual ha podido permitirles dar el 100% dentro de sus posibilidades. De esta forma, me ha permitido analizar a trece de sus jugadores, once jugadores más dos líberos.

En cuanto a los que se refiere del saque de estos jugadores, a excepción de dos jugadores que cuentan con un saque con gran potencia, el resto tienen un saque que no presenta gran dificultad a la hora de recibir, a pesar de que muchos de ellos varían la trayectoria con facilidad, siendo tan solo los jugadores 14 y 18 los que muestran una trayectoria fija. Además, hay que tener en cuenta que los jugadores 10 y 19, modifican su posición desde la que realizan los saques, lo cual modifica la trayectoria de sus saques, como se puede observar en el anexo 4, ya que en la mayoría de ocasiones tienen una trayectoria muy definida desde las dos posiciones que suelen ocupar para sacar (Anexo 4).

En cuanto al nivel de recepción, son hasta 6 los jugadores que han sido analizados. En el caso de los dos líberos, son los dos jugadores más fiables en recepción, pero ambos presentan problemas para recibir balones en zonas altas de su cuerpo. En el caso de los receptores, no son grandes receptores ninguno de ellos, ya que el dorsal 11, presenta problemas en balones cortos y zonas bajas de su cuerpo; el jugador 10, presenta fallos al recibir de dedos y balones en zonas bajas; el jugador 1, presenta problemas en recepciones en zonas altas del cuerpo; y el 2, presenta problemas en balones potentes en zonas bajas de su cuerpo. Todo esto provoca que sea un equipo con un nivel bajo en recepción.



Figura 4: Resultados Melilla

En lo que se refiere a la tendencia de colocación (Figura 4), ambos colocadores muestran tendencias similares, ya que los atacantes principales son los jugadores de bandas, lo que provoca que los centrales rematen menor número de balones, y el atacante

principal sea el opuesto, tanto desde posición delantera como zaguera, y a continuación los receptores. En ambos colocadores, se puede observar que son bastante irregulares, de ahí que ambos participen en todos los partidos.

En cuanto a las trayectorias de los ataques, en el caso del opuesto, cuando remata por zona 4, tiende claramente a rematar a la diagonal, sin embargo, al ser zurdo, cuando remata por zona 2, remata con facilidad tanto diagonal como línea. En cambio, cuando remata desde zona zaguera presenta una clara tendencia al remate diagonal. En el caso de ambos receptores, su mayor tendencia es al remate diagonal por zona 4, a excepción del jugador 2 que remata con igual facilidad la línea y la diagonal. En el caso de los centrales, los dos titulares rematan con igual facilidad hacia zona 1 y 5, pero el suplente presenta clara tendencia a rematar a zona 1.

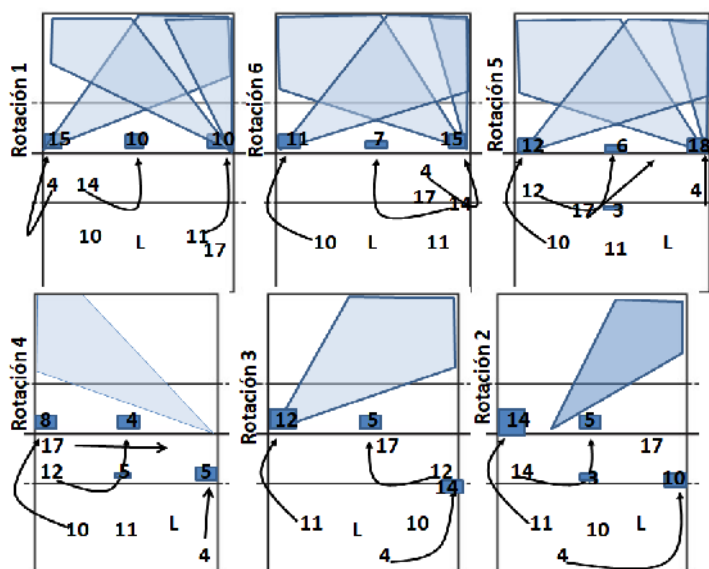
Conclusiones:

Melilla se trata de un equipo con una plantilla formada por jugadores del mismo nivel lo que les permite rotar entre ellos y tratar de mantener el mismo nivel a lo largo de todos los partidos, sin embargo, son jugadores que cometen numerosos errores y que son muy previsibles en su juego.

A continuación, presento una serie de recomendaciones que hice en su momento al club del Rio Duero de cara al enfrentamiento contra el equipo analizado:

- Presentar gran atención a los saques de los jugadores 4 y 10 debido a su gran potencia.
- Prestar atención a la posición desde la que sacan los jugadores 10 y 17, ya que modifican la trayectoria en función de la posición inicial.
- Realizar el saque sobre el receptor que se encuentre en nuestra mejor trayectoria de saque.
- Bloqueo diagonal cuando rematan por zona 4.
- Bloqueo doble al central con ayuda de nuestro receptor.
- Bloqueo diagonal cuando pegan por zona 2, con el jugador de zona 5 bajando a defender la línea.

5.1.5. Conectabalear CV Manacor

Manacor se trata de un equipo recién ascendido en la temporada pasada, el cual ha formado una plantilla muy competitiva, que a pesar de haber ascendido ha dado la cara y ha demostrado que se merece permanecer en la categoría.

Se trata de un equipo con una plantilla formada por catorce jugadores, de los cuales solo nueve han sido sujetos del estudio, ya que el resto de los jugadores a penas han intervenido en el juego durante los partidos que he analizado.

A los ocho jugadores que he analizado las acciones de saque, se ha podido observar que presentan trayectorias muy definidas con las que cada uno de ellos se sienten muy cómodos y presentan un índice de error bastante bajo, mientras que si modifican esa trayectoria cometen mayor número de errores. En el caso de los jugadores 7 y 9, presentan dos posiciones de partida desde las que realizan los saques, aunque ambos realizan la misma trayectoria ya que el jugador 7 siempre realiza una trayectoria diagonal y el 9 una trayectoria línea, desde ambas posiciones. Además, hay que tener en cuenta que los saques que mayor daño provocan en la recepción rival son los saques de los jugadores 2, 3 y 7, todos ellos con saques potentes en salto.

En cuanto al nivel de recepción, presentan jugadores con buen nivel en las acciones de recepción, pero que en ocasiones existe falta de entendimiento entre ellos, lo que provoca que cometan errores. En cuanto al nivel individual de cada uno de ellos, el jugador 7, presenta una gran capacidad de recepción, pero que en muchas ocasiones abusa de autoridad, lo que provoca que cometa errores por no permitir que sus compañeros reciban; en el caso del líbero, se trata de un jugador con muy buen nivel pero que al abarcar tanto espacio como el que abarca, provoca que cometa errores frecuentes en balones que le suponen un desplazamiento o que le van muy alejados del cuerpo; y el jugador 4, es buen receptor pero presenta errores a la hora de recibir de dedos.



Figura 5: Resultados Manacor

En el caso de la tendencia de colocación (Figura 5), hay que estar muy pendiente porque se trata de un colocador con grandes capacidades para engañar a los rivales, lo cual está acompañado de que cuenta con cuatro grandes compañeros en ataque, lo cual le permite una mayor distribución del balón. Cuando la recepción es muy buena, la tendencia del colocador es buscar al central, y en especial si se encuentra el jugador 20. Pero, por otro lado, con recepción buena, existen rotaciones en las cuales el colocador muestra una gran capacidad de distribución, como puede ser en C1, ya que los tres atacantes delanteros poseen un gran nivel en ataque. En cambio, cuando el receptor 4 se encuentra delantero, la distribución varía, cargando más al central y al opuesto. Y, además, existen rotaciones en las cuales el colocador muestra una clara tendencia a colocar a jugador concreto, como ocurre en C2, que la mayor parte de los ataques los realiza el opuesto, a pesar de estar zaguero.

En el caso de las trayectorias de ataque, en el caso de los atacantes de zona 4, existe una clara tendencia al remate diagonal; mientras que, en el caso del opuesto, presenta una gran capacidad tanto para rematar la línea como la diagonal. En el caso de los centrales, los jugadores 6 y 9 presenta clara tendencia a rematar hacia zona 5, en cambio el jugador 20 modifica su ataque en función de la zona desde la que parta, ya que si sale desde una posición que va de cara al colocador tiende a golpear más a zona 5, pero si viene desde detrás del colocador tiende más a rematar a zona 1 (Anexo 5).

Conclusiones:

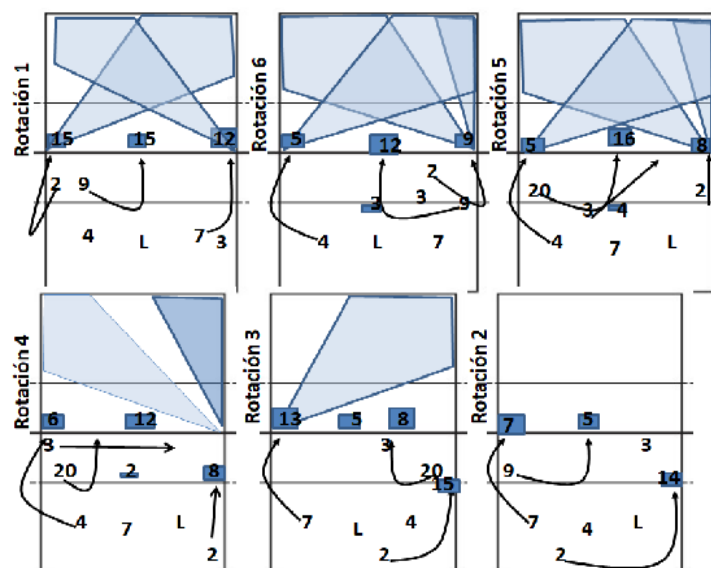
Manacor es un equipo con pocos jugadores capaces de competir en la categoría en la que se encuentran, pero con gran físico para mantener el nivel durante los partidos. Un colocador con gran capacidad de distribución, buenos receptores y atacantes, pero que cometen numerosos errores, lo que provoca que pierdan numerosos partidos.

A continuación, muestro una serie de recomendaciones que debería haber tenido en cuenta el Rio Duero si hubiera hecho el análisis de este equipo durante la temporada:

- Tener en cuenta la posición de partida de los jugadores en el saque ya que cuentan con trayectorias muy predominantes.
- Tratar de dirigir los saques a los espacios entre los jugadores, en especial entre el jugador delantero y el jugador del centro de la recepción.
- Bloqueo diagonal cuando rematan por zona 4.
- Bloqueo línea cuando rematan por zona 2 con gran intensidad defensiva en la diagonal.

-
- Tratar de realizar bloqueo doble a los centrales. En especial con nuestro opuesto y colocador cuando el jugador 4 se encuentre delantero ya que interviene menos en ataque.

5.1.6. Vecindario ACE Gran Canaria

Vecindario se trata de un equipo formado por una plantilla de doce jugadores, los cuales muestran un gran nivel de juego, pero que en muchas ocasiones presentan rachas de numerosos errores. Se trata de un equipo en el que intervienen todos los jugadores en el juego pero que solo han sido analizados diez de ellos, debido a que los otros dos participan principalmente en acciones del KII, el cual no ha sido analizado.

En cuanto al saque, presenta jugadores que realizan un saque flotante muy fiable y que produce daño, y por otro lado jugadores que sacan en salto potente con mayor índice de error. Además, todos ellos muestran trayectorias muy predominantes con las que se sienten muy cómodos, que a excepción de los jugadores 1 y 3, que realizan saques en diagonal, el resto describen una trayectoria línea. Además, hay que tener en cuenta que jugadores como el 5, 7 y 14, modifican su posición de saque, y con ello modifican el lugar de destino del balón, pero siguen manteniendo la misma trayectoria, excepto el jugador 7, que si saca desde zona 1, realiza un saque diagonal, y si saca desde zona 5, saca en línea, de tal forma que la zona de destino del balón siempre es zona 1 del campo rival (anexo 6).

En cuanto al nivel de recepción de este equipo, se trata de un equipo que se entiende bien entre sus jugadores, con jugadores con buen nivel de recepción pero que debido al gran espacio que hay entre los jugadores al liberar un poco al jugador 14 de la responsabilidad de recibir, principalmente cuando es delantero, y en cuando es delantero el jugador 1, ambos receptores son un poco liberados por el libero, lo cual provoca grandes espacios en la recepción provocando numerosos errores. Además, cada uno de ellos presenta una serie de errores técnicos como en el caso del jugador 1, tiene problemas a la hora de desplazarse a por balones cortos; el libero (4), gran capacidad técnica pero escaso desplazamiento lo que provoca que cometa errores en balones alejados a su cuerpo; el jugador 14, problemas para recibir balones fuera de la silueta del cuerpo, al igual que su compañero número 11.



Figura 6: Resultados Vecindario

En cuanto a la tendencia de colocación (Figura 6), la tendencia esta clara en la mayor parte de las rotaciones, ya que el colocador tiende a colocar a los receptores, a excepción de C6, que el jugador que más ataca es el opuesto. Las colocaciones durante el KI no son muy numerosas, pero cuando la recepción es perfecta se tiende a jugar con ellos. En cuanto a las habilidades del colocador, se trata de un colocador capaz de engañar a los jugadores rivales con sus acciones, y un dato a tener en cuenta, es que tiene una gran facilidad para rematar balones que van próximos a la red, en lugar de colocarlos.

En cuanto a las trayectorias de ataque, los receptores 1 y 11, presentan una clara tendencia a rematar la diagonal, tanto por zona 4 como por zona 2, en cambio, el receptor 14, tiene la capacidad de rematar tanto la línea como la diagonal con buena facilidad. En el caso de los dos opuestos, los jugadores 12 y 17, cuando se encuentran delanteros tienden a rematar a la diagonal, pero cuando se encuentran zagueros tienen la capacidad de rematar ambas trayectorias. En el caso del central 3, tiene una buena capacidad para rematar ambas trayectorias, siendo capaz de rematar tanto cortas como almas. En el caso del central 5, en el caso de rematar bolas cortas y almas, tiende a rematar a zona 5; pero en cambio, cuando en C3, tiende a rematar hacia zona 1. Este central, a pesar de su gran potencia y capacidad de intimidación, es muy predecible debido a la posición desde la que parte, ya que el corta atrás, se coloca antes del pase detrás del colocador, y en el alma se encuentra demasiado desplazado como para rematar la corta.

Conclusiones:

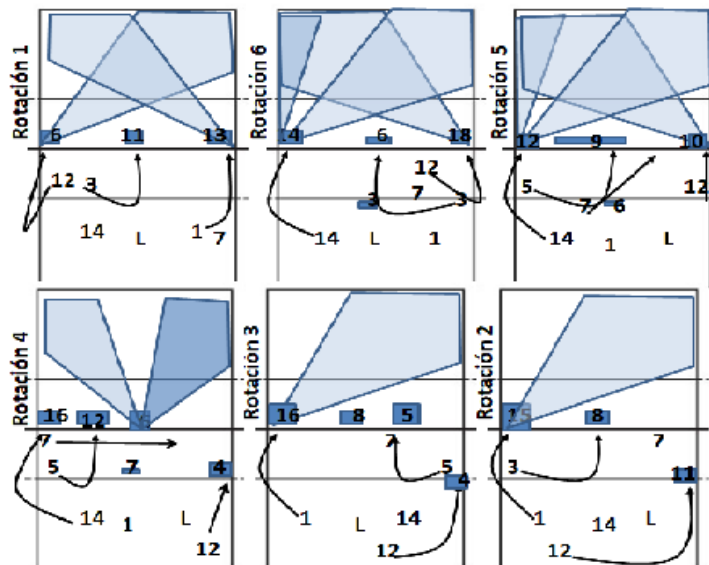
Se trata de un equipo muy completo, con unos jugadores que juegan a buen nivel y con buen entendimiento entre ellos. Se trata de un equipo con buenos jugadores en todos los

aspectos pero que son muy previsibles, lo cual provoca que hayan rendido por debajo de sus posibilidades.

A continuación, presento una serie de recomendaciones que hubiera hecho al Rio Duero si hubiera realizado el análisis durante la temporada:

- Tratar de realizar el saque sobre el jugador 14 o 11, o bien buscando el espacio entre el jugador delantero y el que se encuentra en el centro.
- Bloqueo diagonal con remate por zona 4 del campo, y el jugador de uno baja a defender la línea (especialmente con el jugador 14).
- Bloqueo diagonal con remate por zona 2, con defensa en la línea en especial cuando el ataque es desde zona zaguera.
- Bloqueo doble a los centrales.
- Bloquear zona 5 cuando el central 5 remata corta o alma, y bloquear zona 1 cuando remata corta atrás.
- Aguantar antes de realizar el desplazamiento de bloqueo ya que el colocador tiene gran capacidad para despistar.

5.2. Análisis del equipo propio. CDV Rio Duero Soria.

En lo que se refiere al análisis del propio equipo del Rio Duero, el procedimiento que he seguido ha sido el mismo que para analizar a los equipos rivales, siendo el KI lo que ha sido analizado, como me solicitó al finalizar la temporada el equipo, para ver cuáles eran los errores que habían cometido durante los partidos que me encomendaron analizar.

Este equipo, a lo largo de toda la temporada, ha estado formada por quince jugadores, de los cuales, uno no ha podido participar debido a una lesión que se produjo al principio de la temporada y ha durado toda la liga, y otro jugador dejó el equipo a mitad de temporada. De los trece jugadores restantes, nueve de ellos han sido analizados, mientras que los cuatro restantes no lo han sido debido a que la participación durante los partidos analizados ha sido insignificante para poder analizarlos.

En cuanto al saque se refiere, ha sido un equipo difícil de analizar, ya que se trata de un equipo, que por ordenes del entrenador, tenía el saque condicionado por los jugadores del equipo rival. En el caso del enfrentamiento contra Vecindario, realizaban el saque sobre el jugador número 1 para tratar de que este no rematase; en el partido contra Barça, sacaban a los jugadores 21 y 13; y contra UBE, buscaban a los jugadores 16 y 18. Sin embargo, todos ellos contaban con unas trayectorias con las que se sentían más cómodos (anexo 7).

Todos ellos muestran una posición inicial de saque bastante definida, usando todos ellos zona 5 y 1. a excepción del colocador, jugador 14, que tiende a sacar en línea, el resto de jugadores prefieren utilizar un saque en diagonal; siendo los saques de los jugadores 2,5 y 13 los que más daño producen a los rivales.

En cuanto al nivel de recepción, cuentan con dos jugadores (4 y 12) que se hacen responsables de coger la mayor parte de los balones, liberando al jugador 2, debido a que presenta mayores dificultades a la hora de recibir. Esto provoca, que al ser solo dos jugadores los que participan en la recepción, se cometan numerosos errores en recepción, así como numerosas recepciones separadas de la red.



Figura 7: Resultados Rio Duero

En cuanto a la tendencia de colocación, se trata de un equipo con un colocador con buena capacidad de distribución. Sin embargo, en algunas rotaciones existe una tendencia más evidente, como ocurre en C1, que se abusa de colocar al central. Ante recepciones perfectas, en su mayoría se busca el remate del central, pero en cuanto la bola va un poco más separada la tendencia es jugar bien con el receptor o el opuesto, e incluso con los jugadores 20 y 2 cuando se encuentran zagueros, principalmente con el opuesto (20).

En cuanto a las trayectorias de ataque de cada uno de los jugadores, existen jugadores con tendencias bastante claras, como es el caso de los receptores que tienden a rematar la diagonal. En cambio, el opuesto tiende a rematar ambas trayectorias, lo cual dificulta las acciones de bloqueo del equipo rival, mientras que cuando se encuentra zaguero, a pesar de que también remata en ambas trayectorias, pero con mayor tendencia a la línea. En el caso del opuesto suplente ocurre lo mismo, remata ambas trayectorias, pero con mayor facilidad la diagonal. En el caso del central 5, cuando parte de una posición desde delante

del colocador, remata con facilidad las dos trayectorias, mientras que si parte desde detrás tiende a rematar a zona 1, y lo mismo ocurre con el central 18. En el caso de una colocación alta a las bandas, la tendencia de los atacantes es siempre a rematar a la diagonal.

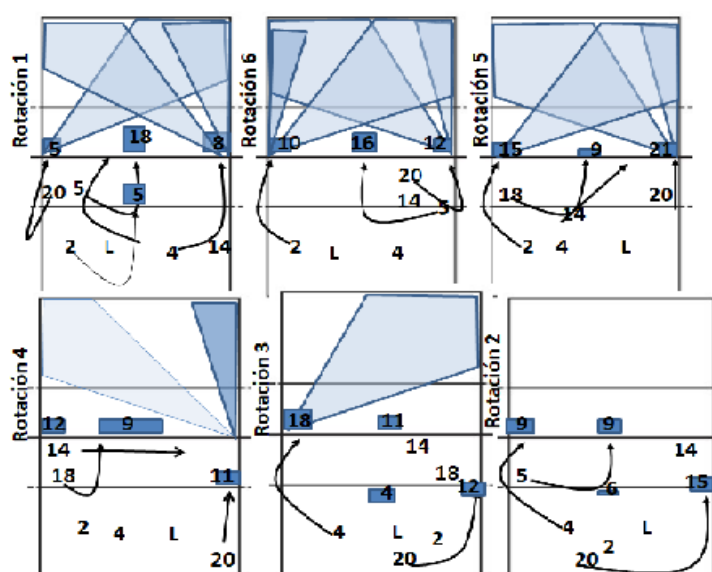
Conclusiones:

El equipo del Rio Duero, se trata de un equipo que cuenta con unos jugadores titulares de buen nivel, los cuales pueden competir en Superliga con facilidad, pero cuenta con un banquillo con varios jugadores de nivel, con alguna excepción que si responden cuando les dan la oportunidad de jugar, sin embargo, las ocasiones que les permiten jugar son muy escasas. Si es cierto que han contado con un colocador de primer nivel, con gran capacidad de distracción y distribución, una recepción en la que tan solo participan dos jugadores, ya que al tercero tratan de taparle para que remate, lo cual limita la efectividad de la recepción; y potentes atacantes, pero en muchas ocasiones bastante irregulares.

Debido a esto, el equipo de Soria a rendido por debajo de lo cual está habituado en los últimos años, ya que, tras haberse clasificado para los play-off la temporada pasada, han pasado este año a esperar hasta la penúltima jornada para librarse del descenso, lo cual no ha sido habitual en este equipo los últimos años.

Debido al nivel de juego mostrado por el Rio Duero a lo largo de la temporada, atendiendo a los resultados obtenidos tras realizar los análisis de los partidos y tras el conocimiento de que, de la plantilla de 15 jugadores de esta temporada, 9 de ellos no seguirán la temporada siguiente, unos por decisión propia de probar suerte en otros equipos y otros por decisiones del cuerpo técnico, el club soriano necesitara reforzar diferentes aspectos del juego para tratar de mejorar los resultados de la temporada pasada.

En cuanto los aspectos a mejorar respecto a esta temporada, en lo que al KI se refiere principalmente, considero que deben tratar de buscar jugadores con mayor consistencia en recepción, que permita que los tres receptores intervengan activamente y les permita aumentar el índice de efectividad y que el colocador pueda distribuir con mayor facilidad los balones. Además, tienen que tratar de buscar un opuesto más fiable, que no cometa tantos errores y que sea capaz de mantener la regularidad en sus acciones. Además, tratar de formar un equipo que cuente con un banquillo con más potencial y que les permita entrar en el campo para dar continuidad al juego de los jugadores titulares.

Además de tratar de compensar los errores de la temporada, una vez conocidas las bajas que sufre el equipo y saber que tan solo continúan 6 de sus jugadores, y uno de ellos modificará su posición de juego, deben reforzar otros aspectos de juego.

Tras conocer la salida del colocador titular del equipo, jugador con grandes capacidades para esta labor, el cual llegó a mitad de temporada y provocó que el nivel del equipo aumentará, deben buscar un sustituto que les permita obtener resultados similares en esta posición.

Además, la línea de recepción titular del equipo sufre bajas, ya que, de sus jugadores fundamentales, el líbero no seguirá en el equipo, sin embargo el receptor pasará a desempeñar esta función. Además, solo el otro receptor permanecerá en el equipo como jugador de ese puesto, por lo que es necesario reforzar esta posición con jugadores capaces de desempeñar las labores de recepción y ataque.

Con la baja de dos de sus centrales, uno de los titulares y otro suplente, necesitan buscar dos refuerzos para esta posición, los cuales permitan dar juego al equipo, que ambos puedan entrar al campo y ser determinantes en las acciones de ataque y bloqueo.

Por último, tras conocer las bajas de los dos opuestos, necesitan reforzar esta posición con jugadores que sean capaces de asumir la responsabilidad en ataque, ya que se trata de uno de los atacantes principales; regular en sus acciones y con buena disposición defensiva.

Una vez que el club conoció la situación a la que se enfrentaba, sabiendo que de la anterior plantilla podría contar con seis jugadores (dos líberos, un receptor, dos centrales y un colocador), comenzaron con el proceso de renovación de estos jugadores y en la búsqueda de los nuevos jugadores.

Actualmente, la plantilla ya cuenta con catorce jugadores, por lo que el equipo ya ha dado la plantilla por cerrada. En cuanto a los ocho nuevos fichajes, se han fichado tres receptores, un central, un opuesto y un colocador. De esta forma el equipo se ha centrado en tratar de tapar las deficiencias que han mostrado durante la temporada pasada, ya que han decidido fichar jugadores de gran nivel. Tres receptores, los cuales todos ellos destacan en las labores de recepción, y a mayores, dos de ellos también grandes atacantes. Uno de los centrales se trata de un jugador joven con mucho margen de mejora que puede colaborar con su astucia en bloqueo; mientras que el otro central, se trata de un jugador que ya militó en este club en la temporada 2016-2017, que vuelve a Soria después de haber pasado una temporada en el Barça y que vuelve con la intención de mejorar los números que registro en aquella temporada y tratar de llevar al equipo a los puestos superiores de la tabla con su experiencia en bloqueo y ataque. En cuanto al colocador, se trata de un jugador con grandes capacidades para la distribución y el engaño del equipo rival, buena capacidad de interpretación del juego y muy habilidoso. En cuanto al opuesto se trata de un jugador de primer nivel, al cual se le muestra una gran oportunidad para acabar de destacar. El octavo

jugador, se trata de un chico de 16 años que juega en el filial del club, y que le van a dar la oportunidad de entrenar con ellos y tratar de que mejore y explote el talento y las habilidades que tiene.

De esta forma, el Rio Duero ya cuenta con una plantilla casi completa, a falta de encontrar un central y un opuesto, pero con una plantilla que cuenta con tres jugadores que juegan con sus selecciones y con los que han buscado elevar el nivel de la plantilla para tratar de volver a luchar cada uno de los partidos y tratar de salir de los últimos puestos de la clasificación y tratar de meterse en los play-off como la pasada temporada.

6. Conclusiones finales

Habiendo desempeñado la labor de entrenador-analista para un equipo de alto nivel, he podido comprobar que las funciones que tienen esta figura son fundamentales en la obtención de resultados para sus equipos. Proporcionan información a los entrenadores acerca de sus rivales y del propio equipo para que ellos preparen los entrenamientos a partir de la información obtenida, tratando de explotar las debilidades del equipo contrario, tratando de contrarrestar sus puntos fuertes y tratando de corregir los errores cometidos por el equipo en enfrentamientos anteriores.

La metodología observacional, ha permitido registrar de forma objetiva toda la información relevante del juego de los equipos analizados, aportando una información al equipo técnico de carácter cualitativo, la cual, unida a la recogida de datos numéricos a través de una metodología cuantitativa, logra que la información proporcionada al equipo sea lo más completa posible, ya que tienen resultados estadísticos (descriptivos) y resultados a nivel técnico-táctico del equipo y de cada uno de los jugadores.

En cuanto a las herramientas utilizadas, han resultado adecuadas para recoger la información necesaria. Esto se ha visto reflejado en la propuesta de informe final, el cual tiene un alto componente gráfico y visual, lo que favorece la fácil comprensión de dichos datos.

En relación a los resultados obtenidos durante la temporada, los informes proporcionados al equipo del Rio Duero, les ha permitido recabar información sobre cada uno de los equipos y explotar sus puntos débiles, lo cual durante los partidos se ha convertido en la obtención de puntos, y en diferentes ocasiones puntos determinantes para conseguir la victoria.

Los resultados obtenidos del propio equipo, han permitido proporcionar información sobre los errores que el equipo debe tratar de corregir de cara a aumentar el rendimiento en futuras temporadas. Como se ha podido mostrar, ya han comenzado a realizarlo con la nueva plantilla que están formando, con la cual muy posiblemente el equipo aumente su rendimiento en la temporada que viene.

En relación a los resultados finales obtenidos tras finalizar la temporada y recuperando la información de los equipos analizados durante la temporada, ha mostrado que el equipo del Rio Duero ha ocupado un puesto en la clasificación acorde a su rendimiento. Esto se debe a que, en cuanto a los seis equipos que han ocupado la mitad de tabla inferior, el

último clasificado es un equipo con jugadores de menor nivel; y el séptimo clasificado a presentado un mayor rendimiento que el resto, con una plantilla con mayor nivel. Los otros cuatro equipos, Barça ha sido un equipo con bajo nivel en recepción y muy previsible en sus acciones, con piezas claves en el equipo, que si se las frenaba eran fáciles de derrotar. Melilla ha sido un equipo muy irregular con bajo rendimiento, una plantilla de mismo nivel pero que no han sido capaces de sacar su rendimiento. Rio Duero y Manacor, han sido dos equipos muy similares, con nivel bajo en recepción para la destreza que tienen sus jugadores en este aspecto del juego, un gran colocador con capacidades de distribución, y jugadores potentes en ataque, pero irregulares. Por último, Palma, un equipo que ha quedado cuarto clasificado, se trata de un equipo con jugadores de un nivel superior a los que tienen los otros seis equipos analizados.

Finalmente puedo concluir sobre el Rio Duero, que se trata de un equipo con una plantilla que ha rendido por debajo de sus posibilidades, pero que actualmente está modificando a sus integrantes para tratar de paliar los errores de esta temporada y poder rendir por encima de los equipos que han sido analizados.

7. Futuras líneas de trabajo

En lo que se refiere al trabajo desempeñado durante la temporada, lo que podría ofrecer al Rio Duero, sería aumentar la información proporcionada de cada uno de los equipos, tratando de analizar el KII, y de esta forma tratar de proporcionar toda la información que se necesita para enfrentarse a un equipo, no quedándome solo en el análisis del KI.

Además, podría ofrecerles realizar el seguimiento del propio equipo para comprobar que los fichajes realizados y el juego desempeñado durante la temporada ha surgido sus frutos y han conseguido tapar los puntos débiles que han tenido a lo largo de la presente temporada y así consiguen alcanzar de nuevo las posiciones altas de la tabla.

Como futuras líneas de trabajo de los analistas deportivos y concretamente en el voleibol, es seguir extrayendo la mayor información posible sobre cada una de las acciones de juego, para tratar de sacar el mayor rendimiento de sus jugadores individualmente y como equipo.

8. Aplicación práctica y valoración personal

El haber desempeñado la función de entrenador-analista para un club de alto nivel como es el Rio Duero, he podido observar de primera mano como el análisis técnico-táctico es cada vez más fundamental para que los equipos rompan la igualdad que hay entre ellos, ya que el equipo que consigue realizar el mejor análisis del equipo rival y consigue sacarle el mejor rendimiento y aprovechar los puntos débiles, y así conseguir puntos y victorias.

En cuanto al trabajo que he realizado durante todo el año, me ha permitido crecer como profesional dentro del mundo del análisis técnico-táctico en voleibol. El feedback proporcionado por el propio analista del club, me ha permitido ver los errores que iba cometiendo para tratar de mejorar y así aumentar los conocimientos que tengo. Me ha permitido aprender a manejar herramientas específicas de análisis y de estadística, tanto para la obtención de datos y corte de video, y posteriormente la edición de los videos y de informes.

Además, el aprender cómo realizar los informes de una forma lo más visual posible, lo permite que la transmisión a los jugadores y al cuerpo técnico de los equipos, sea mucho más fácil y rápida, por lo que permite que los jugadores mantengan la atención durante la presentación de la información.

El haber dado el salto desde segunda división, como realice las funciones de entrenador-analista para un equipo de esa categoría, pasar a desempeñar las mismas funciones en un equipo de la máxima categoría a nivel nacional ha supuesto una gran evolución en mis conocimientos relacionados tanto a nivel de análisis como de entrenamiento, haciendo que crezca como un profesional en el mundo del voleibol.

9. BIBLIOGRAFÍA

1. Abdullah, M.R., Musa, R.M., Kosni, N.A., Maliki, A.B.H.M. y Suppiah, P.K. (2016). The advancements and use of technological strategies in performance analysis of soccer: An update. *Journal of Physical Education Research*, 3(2), 34-47.
2. Afonso, J., Mesquita, I., Maecelino, R. y da Silva, J.A. (2010). Analysis of the setter`s tactical action in high-performance women`s volleyball. *Kinesiology*, 42(1), 82-89.
3. Bergeles, N., Barzouka, K. y Nikolaidou, M.E. (2009). Performance of male and female setters and attackers on Olympic-level volleyball teams. *International journal of performance analysis of sport*, 9, 141-148.
4. Calero, S., Fernández, A. y Fernández, R.R. (2008). Estudio de variables clave para el análisis del control del rendimiento técnico-táctico del voleibol de alto nivel. Recuperado de: <http://www.efdeportes.com/efd121/control-del-rendimiento-tecnico-tactico-del-voleibol.htm>
5. Calero, S.C. (2011). Variables significativamente influyentes en el rendimiento del pasador de voleibol. *Revista internacional de medicina y ciencias de la actividad física y del deporte*, 11(42), 347-361.
6. Callejón, D. (2006). Estudio y análisis del saque en el voleibol masculino de alto rendimiento. *International journal of sport science*, 2(5), 12-28.
7. Conejero, M., Claver, F., Fernández-Echevarría, C. & Moreno, M.P. (2017). Relationship between decision-making and performance in game actions in volleyball. *European journal of human movement*, (39), 82-95.
8. García de Alcaraz, A. & Palao, J.M. (2013). Protocolo para la realización y exportación de análisis específicos dentro del software de análisis de juego en voleibol "Data Volley". Recuperado de: <http://www.efdeportes.com/efd176/protocolo-para-exportacion-de-analisis-en-data-volley.htm>
9. García, A., Ortega, E. & Palao, J.M. (2016). Effects of age group on technical-tactical performance profile the serve in men`s volleyball. *Perceptual & Motor skills*, 123(2), 508-525.
10. Hernández, C. (2014). Complejos de juego: K1 y K2. Recuperado de: <https://volley4all.wordpress.com/2014/04/08/complejos-de-juego-k1-y-k2/>
11. Hernández, C. (2019). *Curriculum Vitae*. Recuperado de: <https://volley4all.wordpress.com/sobre-el-autor/>
12. Iglesias, M.M., Novoa, T., Otero, L. y Regueiro, P. (2008). El remate en voleibol. Recuperado de: <https://www.efdeportes.com/efd121/el-remate-en-voleibol.htm>

-
13. Portela, Y. y Rodríguez, E. (2014). Estudio del ataque en el voleibol universitario. *Journal of sport science*, 10(1), 31-39.
 14. Ureña, A., Santos, J.A., Martínez, M., Calvo, R., Hernández, E. & Oña, A. (2001). El principio de variabilidad como factor determinante en la táctica individual del saque en voleibol masculino de nivel internacional. *Revista motricidad*, (7), 63-74.
 15. USA Volleyball (2019). Recuperado de: <https://www.teamusa.org/usa-volleyball/usa-teams/indoor-volleyball/men/coaches>
 16. Vales, A. (2012). *Fútbol. Del análisis del juego a la edición de informes técnicos*. A Coruña: Librería deportiva fútbol.
 17. Vales, A. (2014). *Fútbol: del análisis del juego a la edición de informes técnicos*. Pontevedra. Mc Sports.

10. ANEXOS

Anexo 1: Urbia Voley Palma

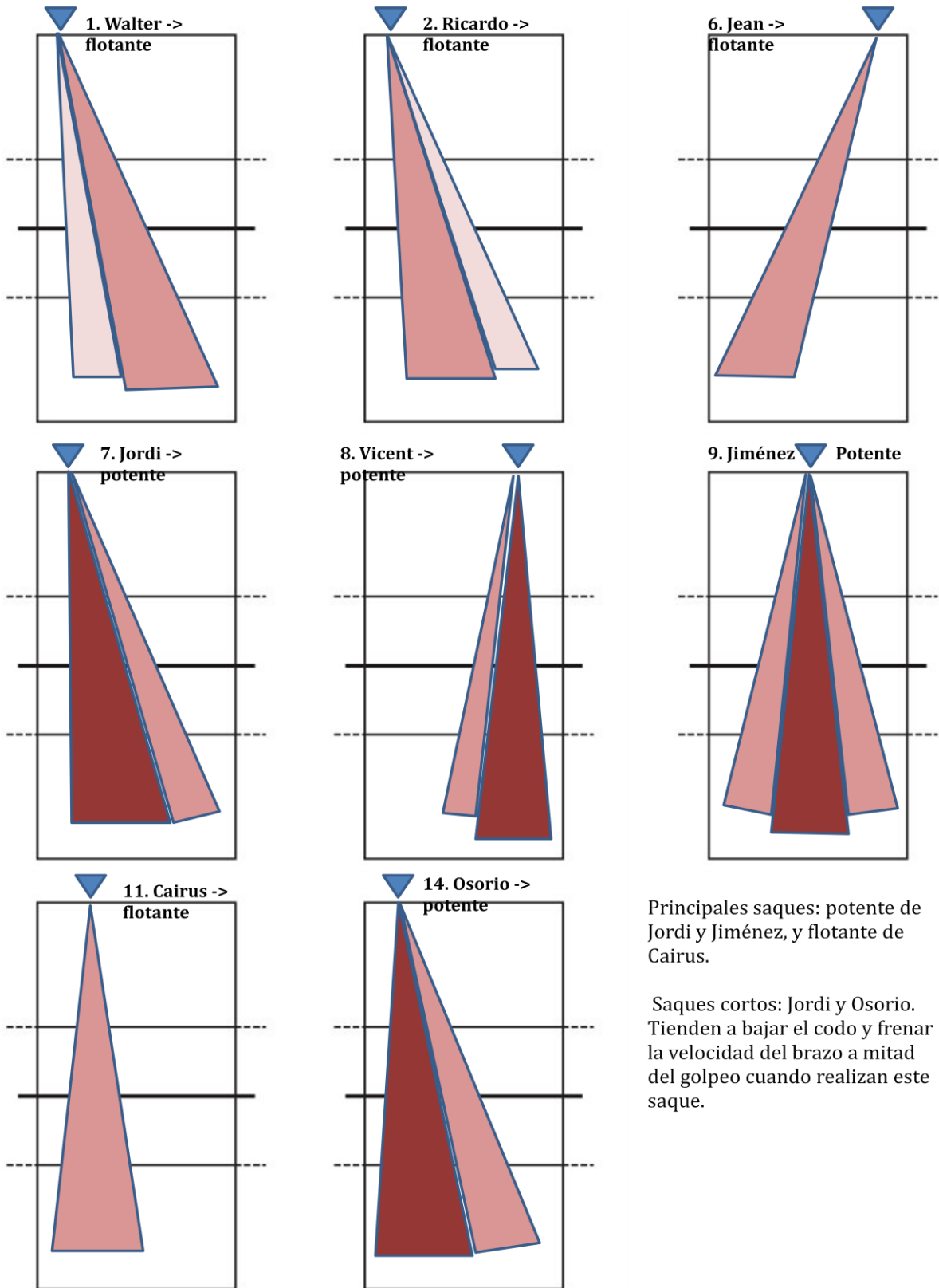

Principales saques: potente de Jordi y Jiménez, y flotante de Cairus.

Saques cortos: Jordi y Osorio. Tienden a bajar el codo y frenar la velocidad del brazo a mitad del golpeo cuando realizan este saque.

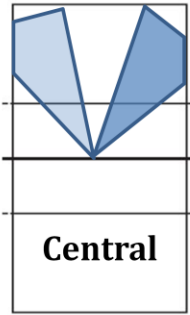
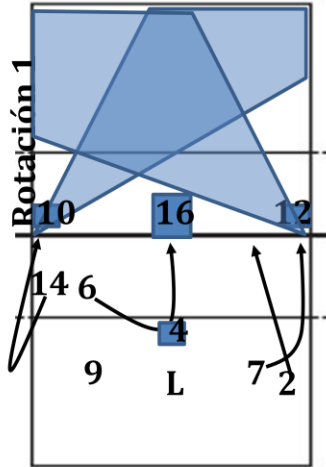

Nº 6: Jean: tiene la capacidad de rematar ambas trayectorias pero mayor tendencia a zona 5.
Nº 7 y 14 Jordi y Osorio: tienden a rematar diagonal, no es su posición natural de remate.

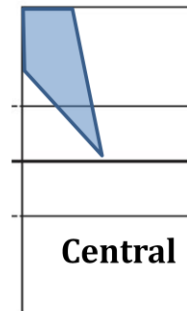
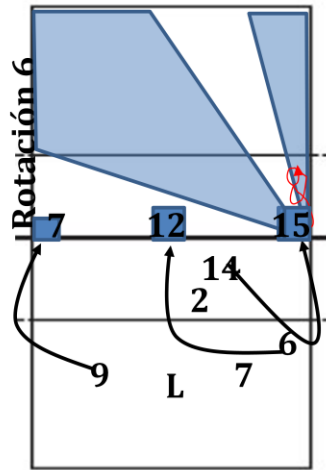

Nº 14 Osorio: tiende a rematar línea, cuando la colocación es corta pega diagonal, y ante un bola separada realiza finta.
Nº 6 Jean: tiende a rematar a zona 1 ya que viene desde detrás del colocador.

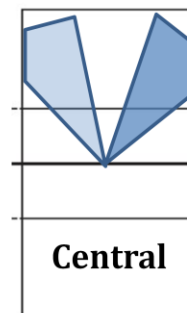
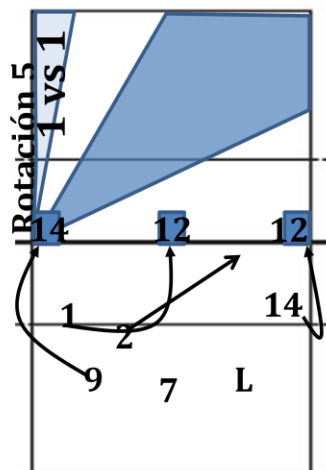

Nº 1 Walter: facilidad para rematar ambas trayectorias pero con mayor facilidad a zona 5.
Nº 9 Jiménez: tiende a pegar diagonal, pero cuando remata contra un bloqueo individual pega línea.

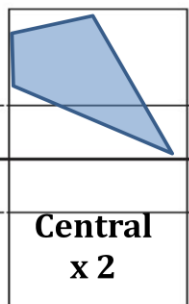
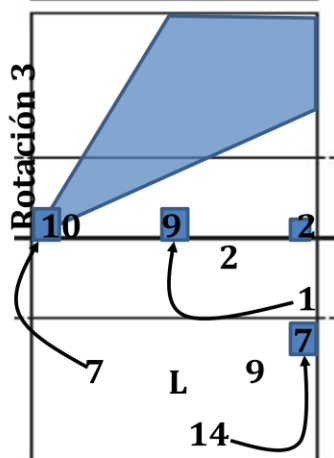
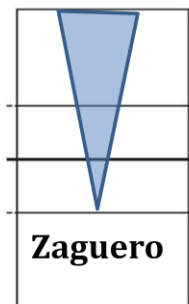
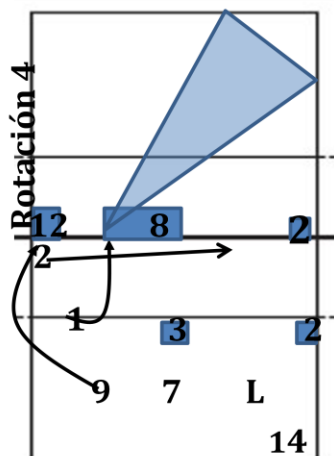

Nº 1 Walter: tiende a rematar por zona 2 en lugar de por el medio, rematando diagonal hacia zona 1.

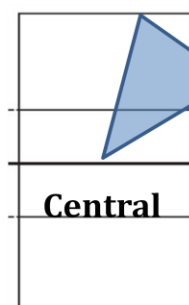
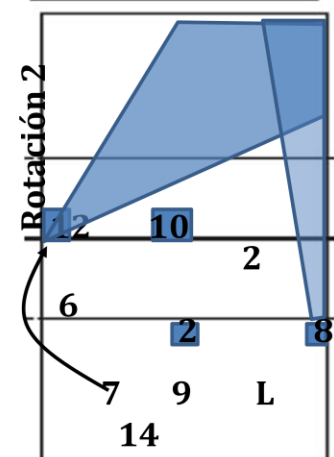

Nº 14 Osorio: tiende a rematar a la línea desde la posición de zaguero.

Recepción:

Equipo con gran nivel de recepción. Martín: Trata de coger mayor espacio. Muy buen nivel de recepción. Punto débil: lado derecho del cuerpo. **Observación:** tras fallo de compañero se desplaza por delante para coger recepción. Jordi: Buen nivel de recepción. Problemas al recibir de dedos y en lado interior cuando esta delantero. Jiménez: Buen receptor. Problemas al recibir de dedos. Cairus: Buen receptor. Problemas de recepción sobre su lado izquierdo. Evitar a Martín y Cairus. Forzar a Jordi y Jiménez cuando están delanteros.

Colocador: le gusta repetir colocación tras error. Con bola separada tiende a colocar a zona 2 y con recepción hacia zona 1-2, tiende a colocar a zona 4.

Anexo 2: Intasa San Sadurni



Rival: Intasa San Sadurni
Análisis: UBE, Manacor, Textil y Ibiza.

6 Titular

- 7. Portero
- 17. Francisco
- 10. Vitaly
- 9. Blanco
- 12. Bastian
- 15. Nicolayevic

- 4. Pablo (rec)
- 5. Marcos (l)
- 6. Samuel
- 13. Javier
- 14. Santiago
- 1. Uxio (op)
- 18. Jose Luis

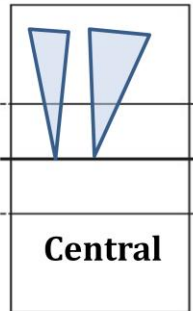
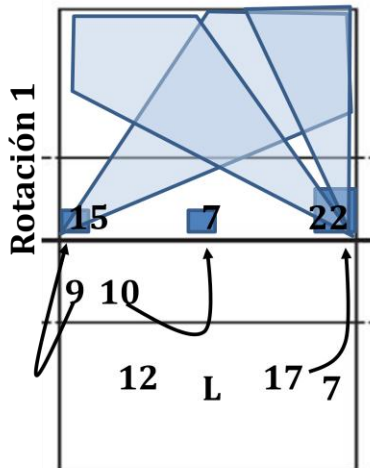

Nº10: Vitaly: Alma pega recto a 1, la corta mayor tendencia a 6 y 5.
Nº17 Francisco: bola corta pega diagonal.

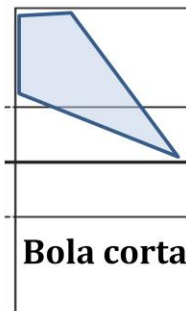
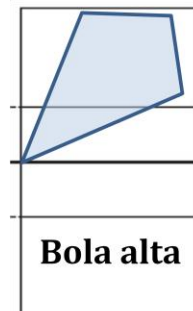
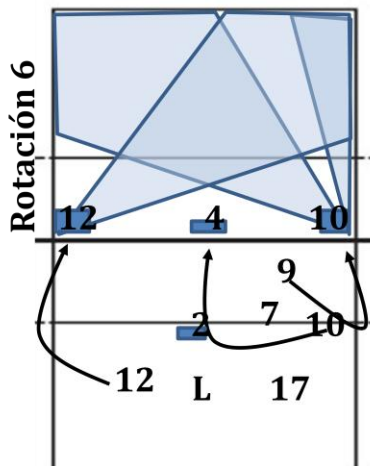

Nº10 Vitaly: tendencia a pegar a 6 y 5.
Nº12 Bastian: Con bola alta pega diagonal o trata de buscar el block-out.
Nº9 Blanco: Con bola corta siempre diagonal.

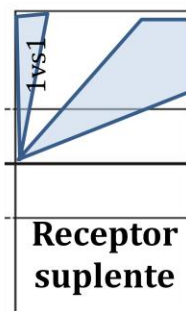
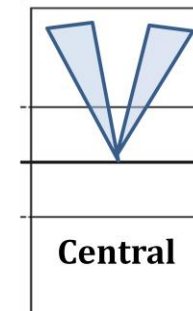
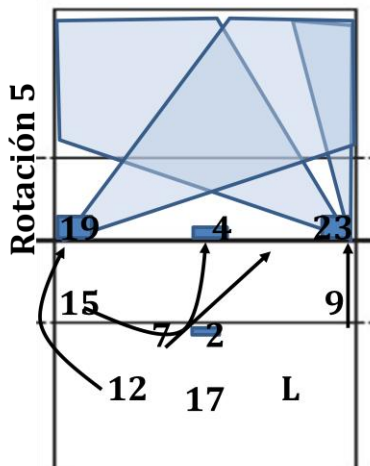

Nº15 Nicolayevic: mayor tendencia a pegar a 1 que a 5.
Nº4 Pablo: ante bloqueo individual pega línea.

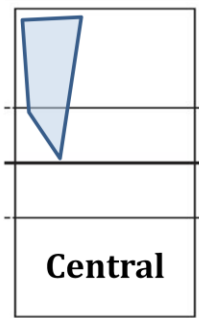
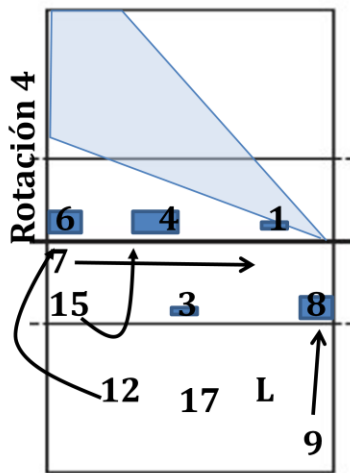

Nº15 Nicolayevic: mayor tendencia a pegar alma, y pega hacia zona 1.

Nº 9: Blanco: mayor tendencia a la diagonal, ante bola buena golpea línea.

Nº17: Francisco: ataque zaguero con mayor tendencia a 5.

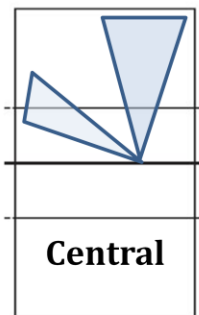
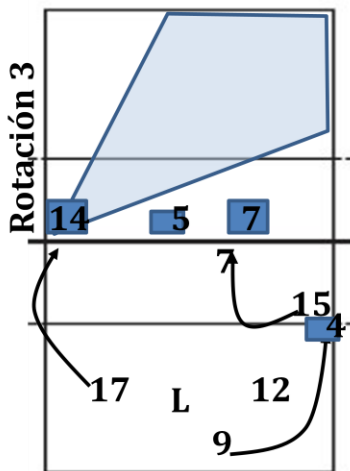

Nº17 Francisco: atacante principal. Ataque principal la diagonal, ante bola mala realiza finta.

Nº15 Nicolayevic: mayor tendencia a golpear corta atrás.

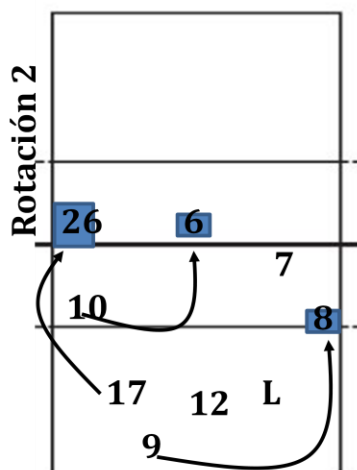

Centrales: 15. **Nicolayevic:** cuando pega corta atrás se queda detrás del colocador en todo momento. (video) 10. **Vitaly:** tiende a salir siempre por delante del colocador y golpear hacia 6 y 1.

Recepción: 17. **Francisco:** problemas para recibir en su lado izquierdo y abajo. 5. **Marcos:** problemas para recibir en su lado derecho y saque potente. 12. **Bastian:** problemas para recibir en su lado izquierdo y de dedos. 4. **Pablo:** problemas para recibir en zona izquierda y baja.

General: -Presentan problemas para salir en R1, especialmente si se fuerza la recepción de Francisco.

- Juegan 2+1 en recepción cuando falla receptor delantero, grandes espacios.

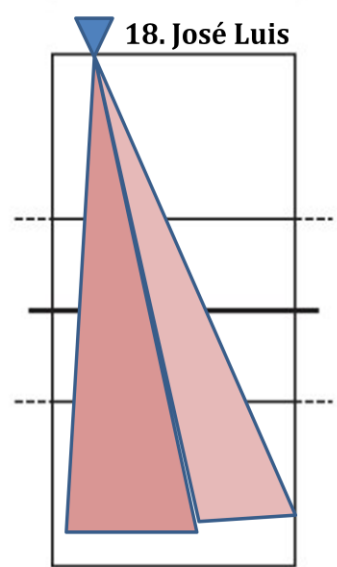
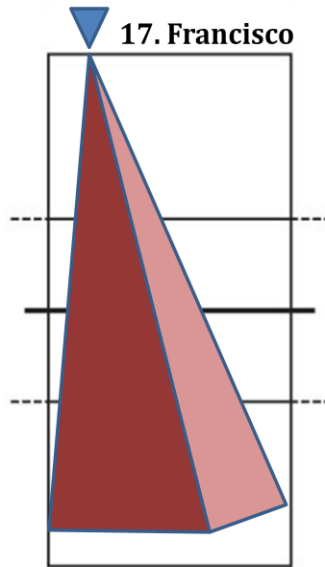
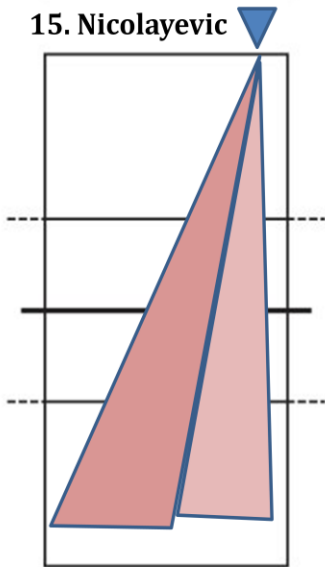
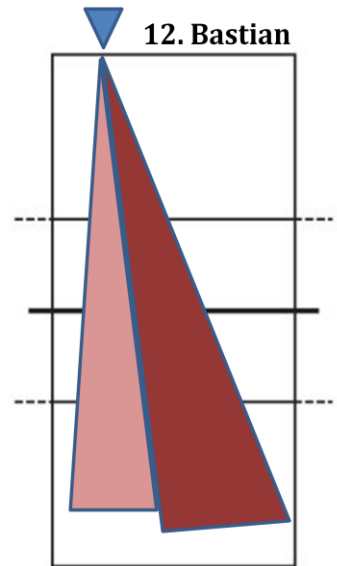
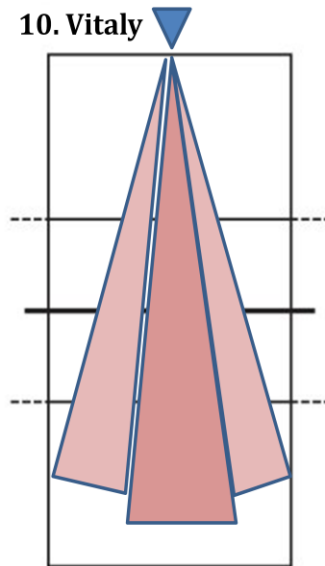
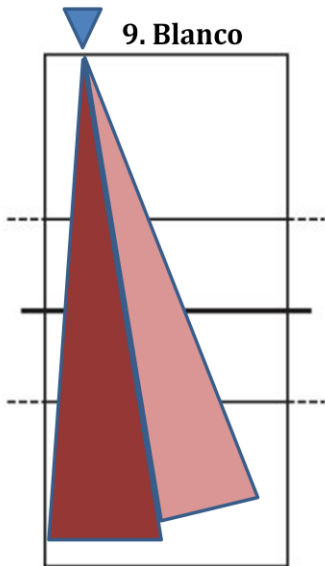
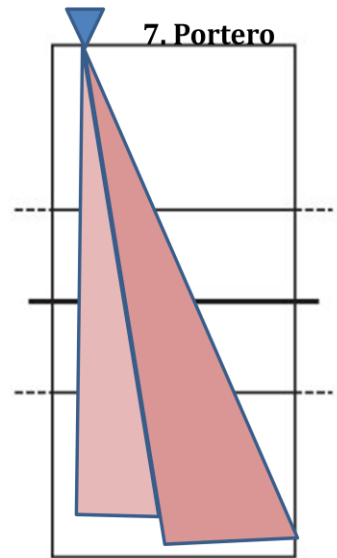
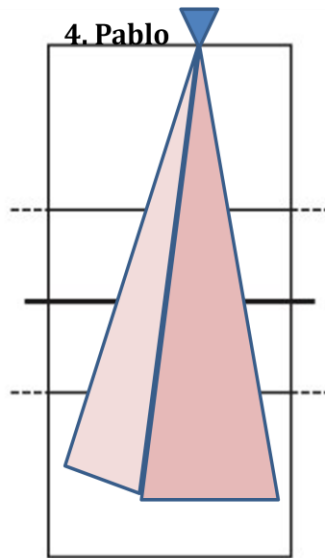
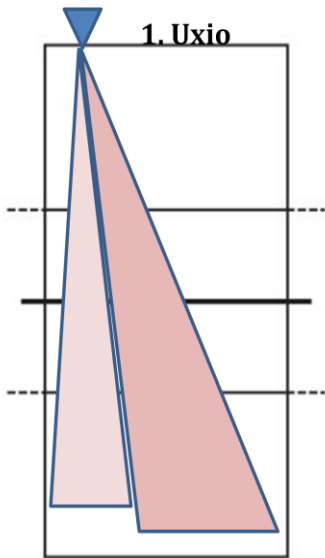

Anexo 3: Barça Voleibol



Rival: Barça Voleibol
Análisis: UBE y Manacor, Textil.

6 Titular

10. Arranz
8. Galindo
18. Graells
1. Marcilio
13. Krasnevs
6. Gernal

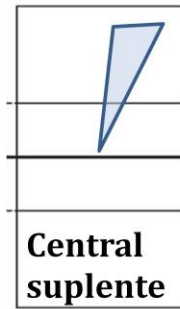
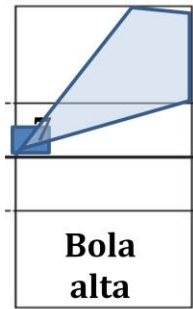
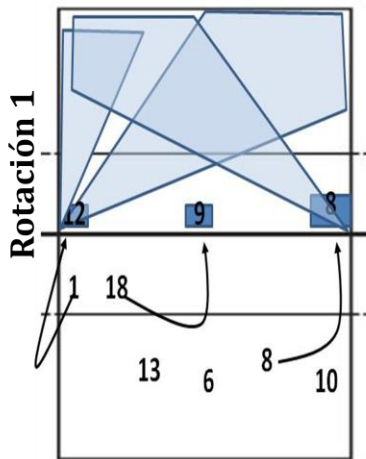

Nº18: Graells: al penetrar desde una posición delante del colocador tiende a pegar a 5.
Nº1: Marcilio: Ante una bola demasiado pegada tiende a realizar finta tras bloque.

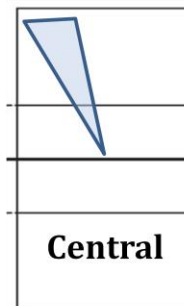
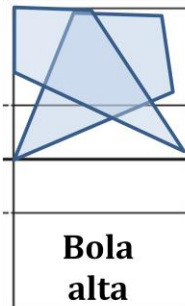
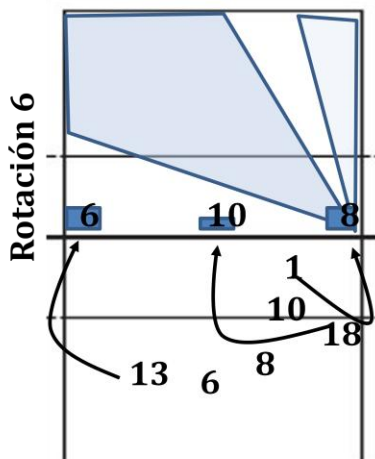

Nº18 Graells: Al penetrar desde detrás del colocador tiende a pegar a 1.

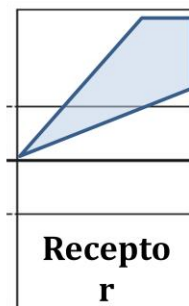
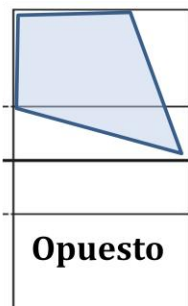
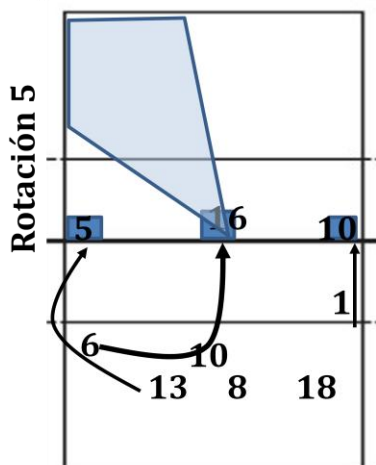

Nº1 Marcilio: Ante bola separada tienden a jugar con él, que pega diagonal. Ante bola muy pegada hace finta tras bloqueo
Nº 6: Tiende a pegar a 1. Pequeña tendencia a jugar alma, mayoría de ataques corta

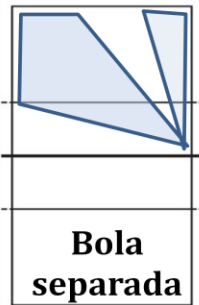
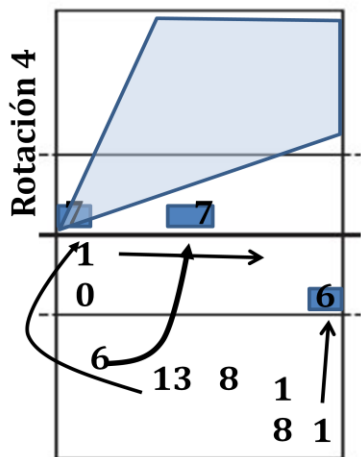

Nº13 Krasnevski: tiende a recibir demasiado dentro del campo y llega tarde a rematar.
 Nº 6 Bernal: tiende a entrar en recepción y aun así llega a rematar la corta.

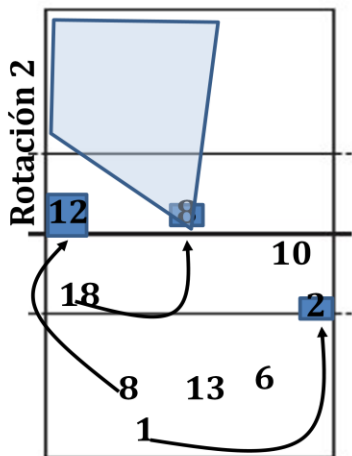
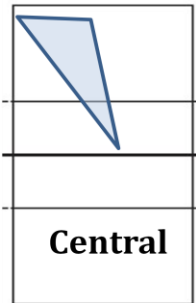
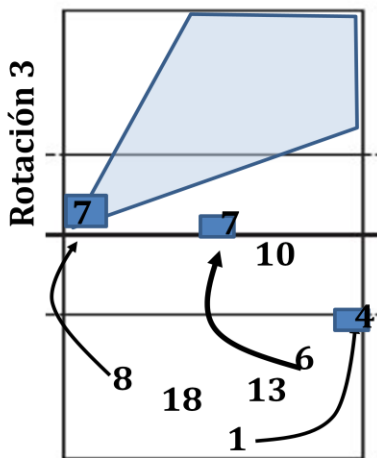

Centrales: 6. **Bernal:** tendencia a pegar siempre a 1. Además tiende a entrar en recepción si no hay libero en el campo, lo cual si recibe le dificulta entrar a rematar **18. Graells:** tiende a rematar a zona 5 cuando sale desde delante del colocador, mientras que pega a zona 1 cuando sale desde detrás del colocador. **Recepción:** pueden jugar sin libero metiendo a recibir a Bernal incluso estando delantero, recomendar realizar saque sobre uno de los centrales o bien sobre el receptor delantero el cual en muchas ocasiones se encuentra demasiado centrado y eso le dificulta llegar a rematar.

Colocador: en muchas ocasiones le gusta repetir colocación tras el error.

General: - Juegan 2+1 en recepción para tratar de cubrir al central provocando que los receptores estén demasiado centrados

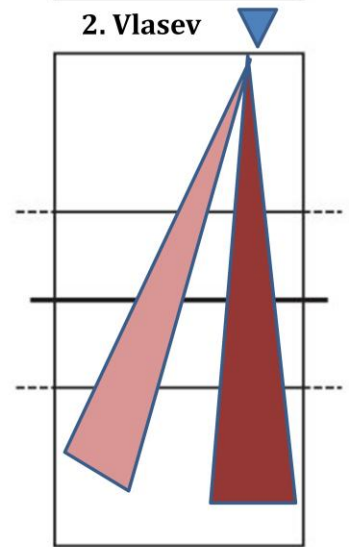
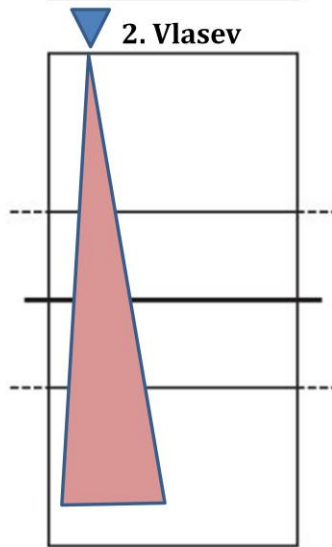
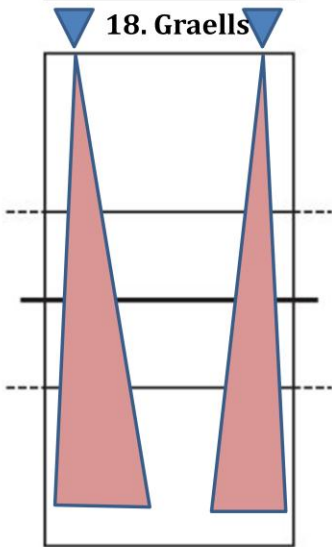
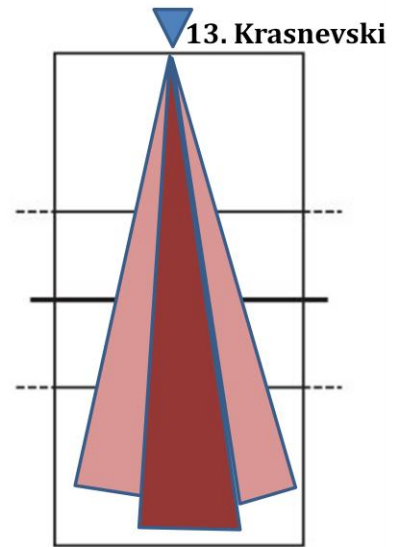
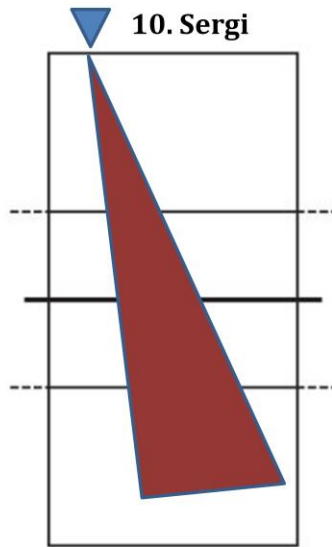
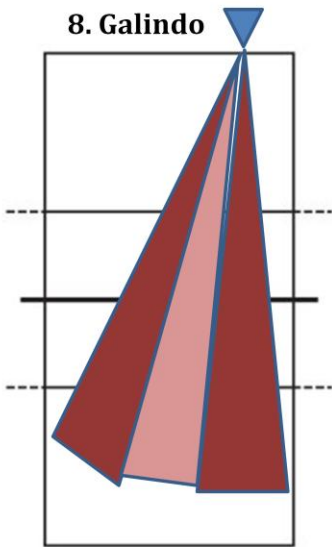
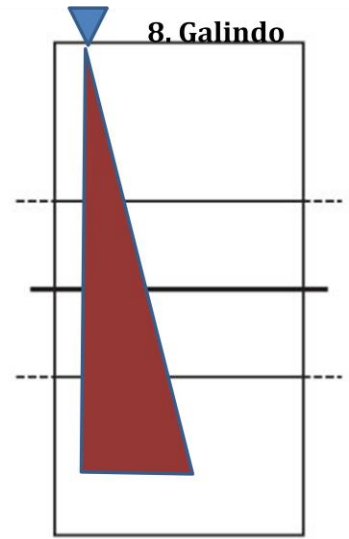
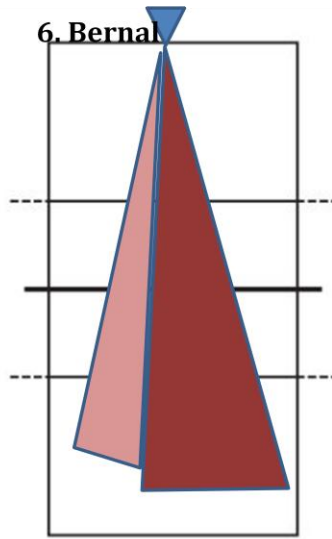
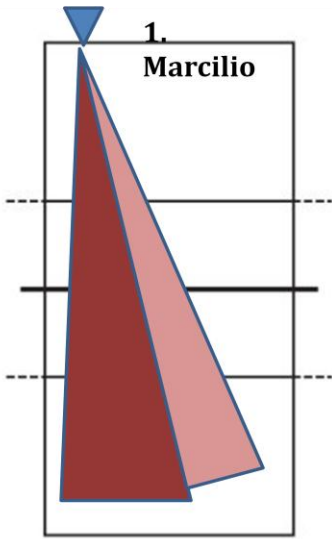

Anexo 4: Club Voleibol Melilla



Rival: C.V. Melilla
Análisis: UBE, Rio Duero, Barça y Ushuaia.

6 Titular

- 17. Escalona
- 11. Mario
- 12. Hurtado
- 4. Hamza
- 10. Najari
- 14. Mauricio

- 1. Faisal
- 2. Ilias
- 8. Hiago
- 15. Mikael
- 19. Vitaly
- 13. Alcober(L)
- 16. Kefren(L)

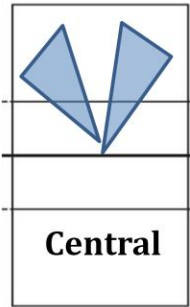
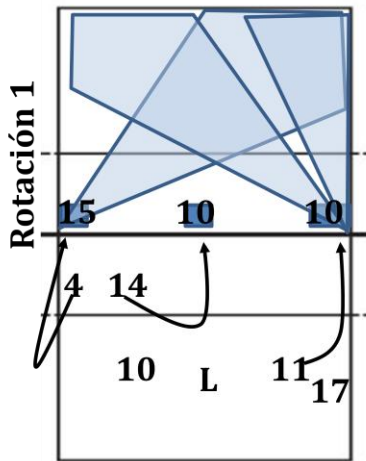

Nº14: Mauricio: similar tendencia a pegar hacia 5 y 1.
Nº10: Najari: cuando realiza las labores de opuesto tiende a pegar todo diagonal desde 4.

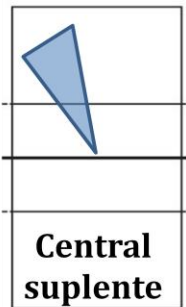
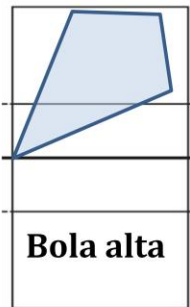
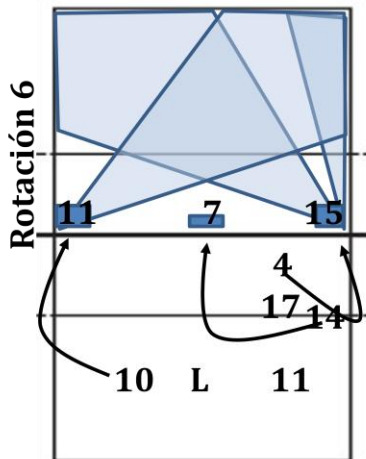

Nº19 Vitaly: tendencia a pegar a 6 y 1.
Nº 4 Hamza: principal atacante con mayor tendencia a pegar diagonal que línea.
Nº10 Najari: mayor tendencia a pegar diagonal sobre línea.

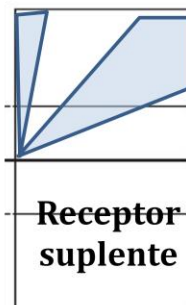
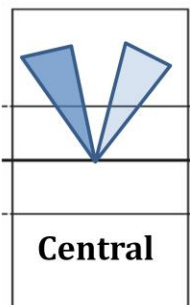
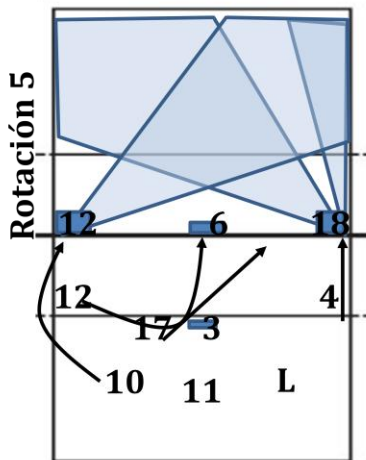

Nº12 Hurtado: mayor tendencia a pegar hacia zona 1 sobre zona 5.
Nº2 Ilias: capacidad similar para pegar línea y diagonal.

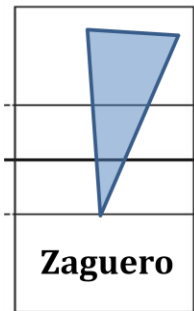
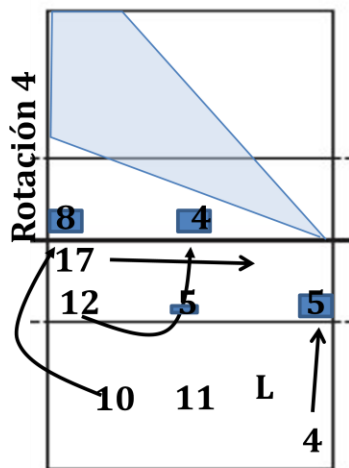

Nº11 Mario: mayor tendencia a pegar hacia 5-6 desde el ataque zaguero.

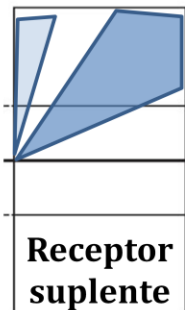
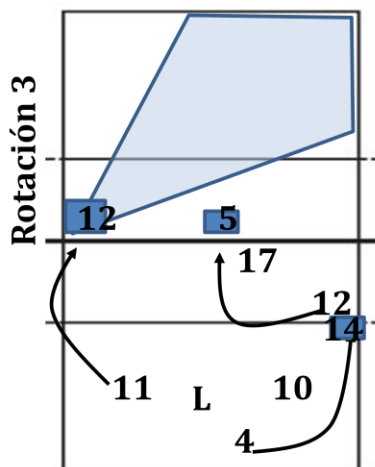

Nº11 Mario: tendencia a pegar diagonal.
Nº1 Faisal: mayor tendencia a pegar diagonal que línea..

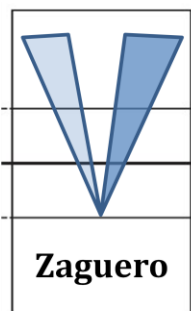
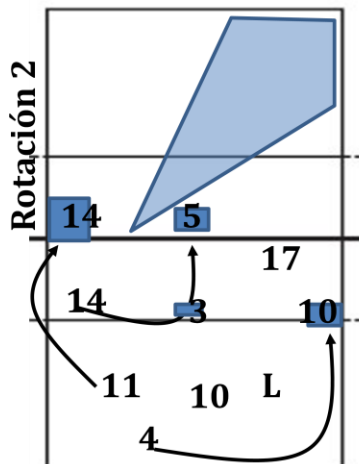

Centrales: tanto 12. **Hurtado** como 19. **Vitaly** tienden a salir por delante del colocador pegando corta, mientras que 14. **Mauricio** tiene mayor movilidad y pega alma y corta variando con frecuencia.

Recepción: 13. **Alcober** y 16. **Kefren** son dos líberos muy fiables en recepción, los cuales muestran errores en bolas recibidas de dedos y zonas altas del cuerpo en ambos casos. 11. **Mario** presenta problemas en balones cortos y zonas bajas de su cuerpo. 10. **Najari** presenta fallos al recibir de dedos y balones en zonas bajas. 1. **Faisal** presenta problemas en recepciones en zonas altas del cuerpo y 2. **Ilias** presenta problemas en balones potentes en zonas bajas de su cuerpo.

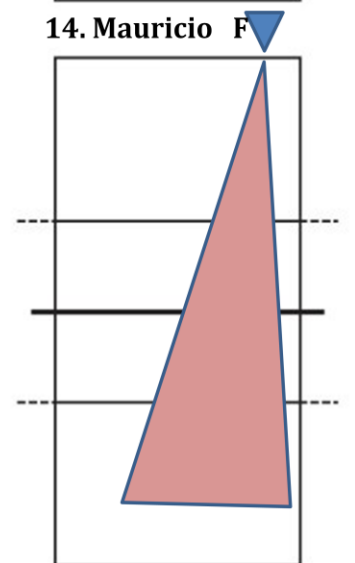
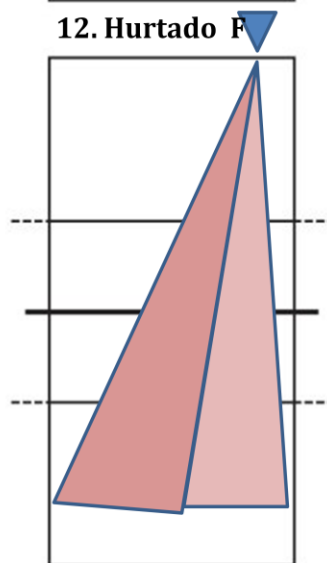
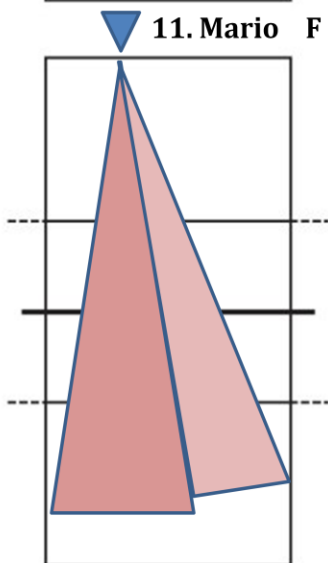
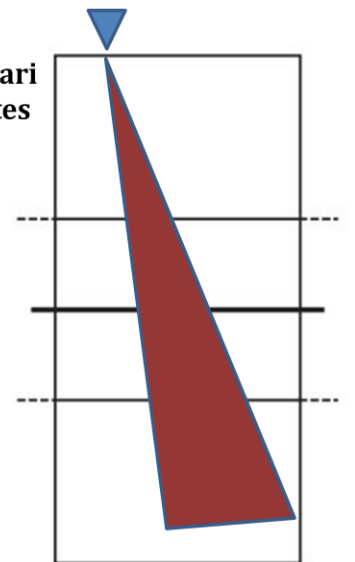
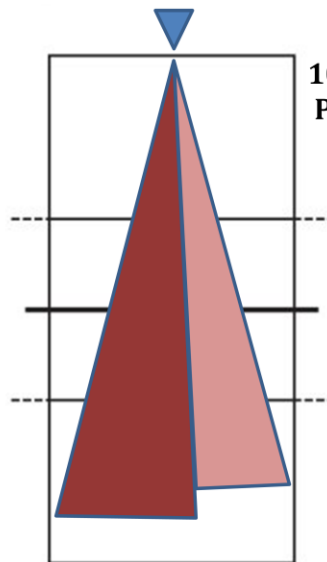
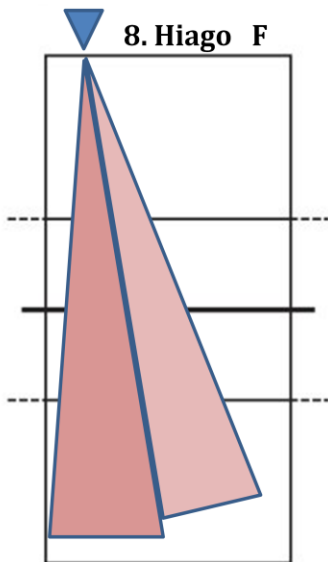
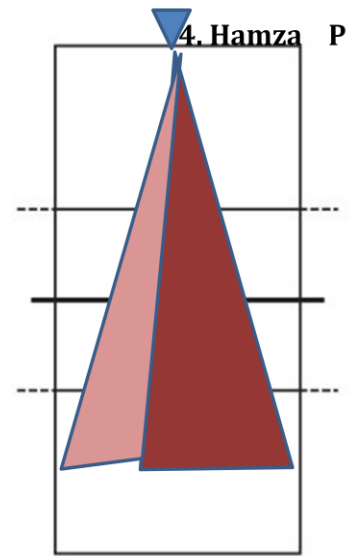
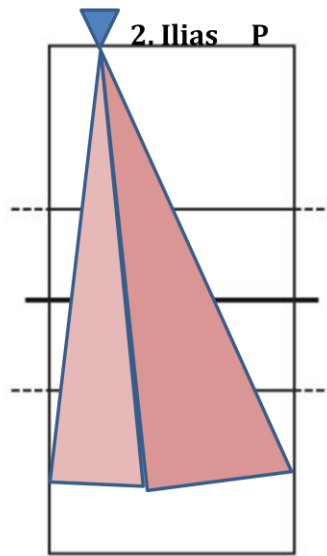
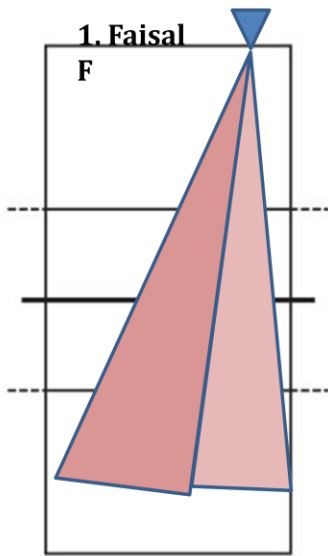

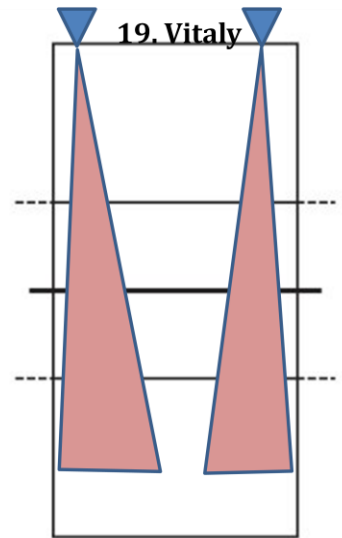
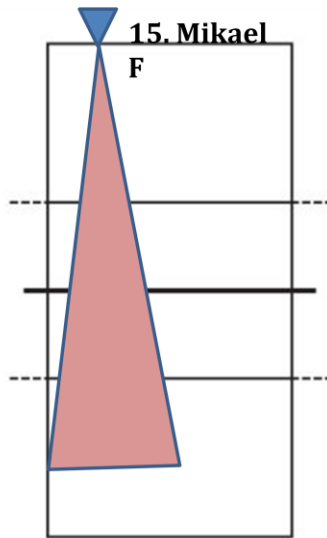
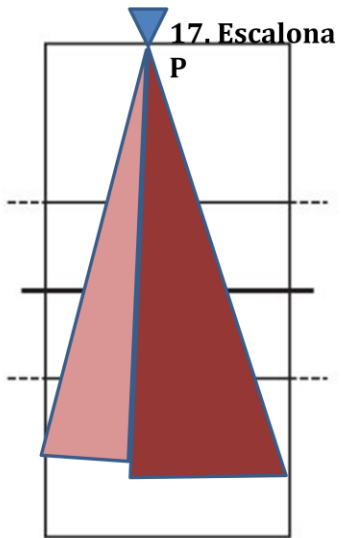

Anexo 5: Conectabalear CV Manacor



Rival: CV Manacor
Análisis: Ushuaïa, Teruel, Vecindario y Melilla.

6 Titular

3. Jukovski
 7. Caetano
 9. Martín
 2. Anderson
 20. Lucas
 4. Francsesc

1. Ramón
 6. Jefferson
 8. Gallego
 10. Rey
 14. Palacios
 5. Pedro (L)
 11. Andreu

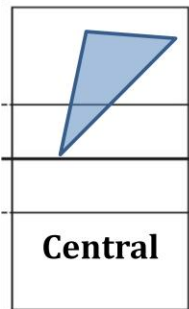
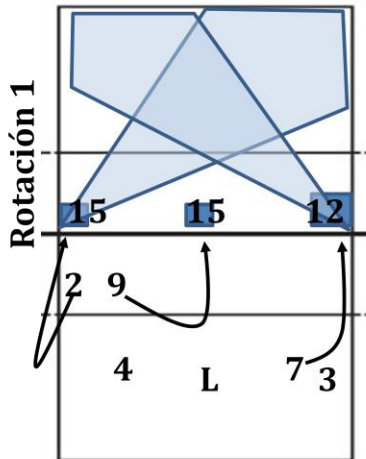

Nº9: Martín: cambia con frecuencia de bola (alma y corta) con tendencia a golpear en su mayoría a 5.
Nº2 y 7 Anderson y Caetano: tendencia a pegar en su mayoría diagonal.

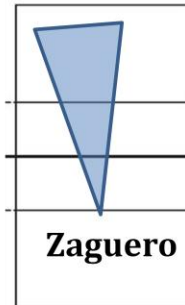
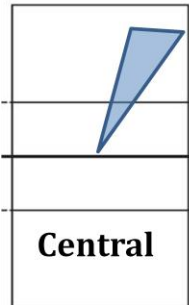
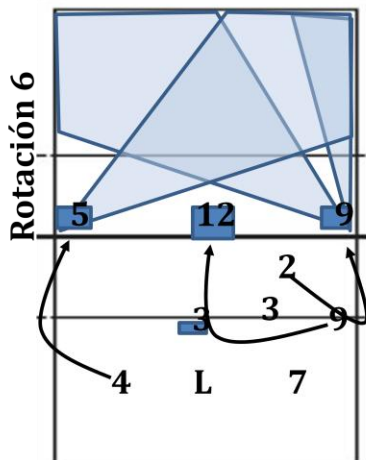

Nº 2 Anderson: muestra una gran capacidad de lectura del bloqueo para decidir ataque diagonal o línea.
Nº 7 Caetano: ataque zaguero condicionado por el bloqueo rival, pero con mayor tendencia a 1-6.

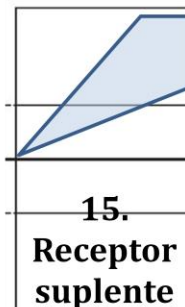
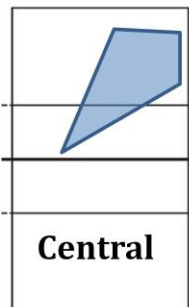
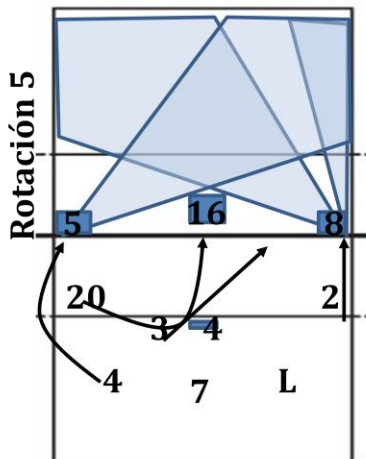

Nº 20 Lucas: gran capacidad para pegar distintas bolas pero con predominio de pegar alma, y con clara tendencia a 5.
Nº 15 Mesquina: atacante más débil con el que juegan pocas bolas y clara tendencia a pegar diagonal.

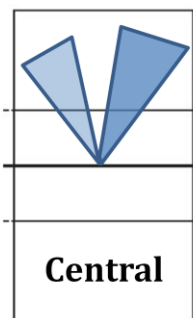
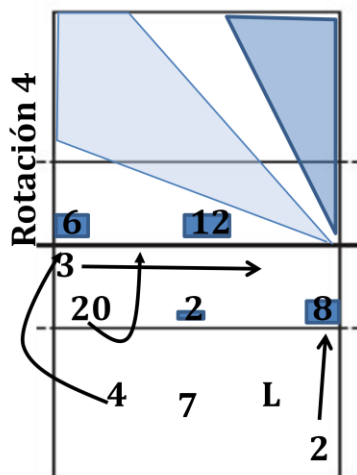

Nº 20 Lucas: gran capacidad para variar el tipo de bola. Corta con mayor tendencia a zona 1 que 5.
Nº 2 Anderson: tendencia similar a pegar bolas a la diagonal como a la línea.

Central

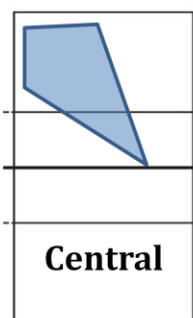
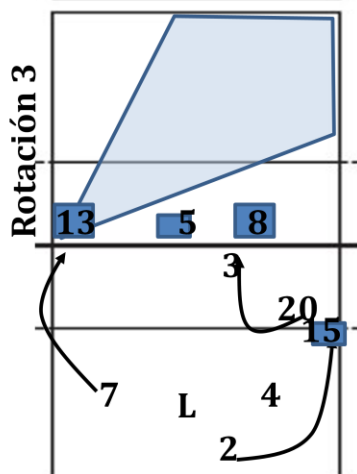

Nº7 Caetano: clara tendencia a pegar diagonal.
Nº 20 Lucas: tiende a pegar corta atrás con trayectoria hacia 1.

Central

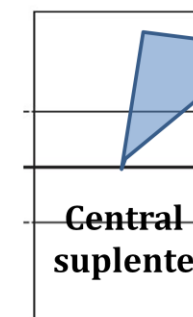
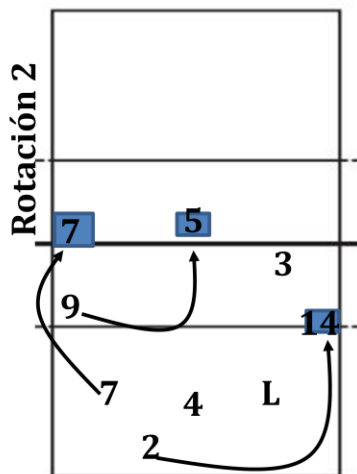

**Central
suplente**

Centrales: todos ellos muestran unas tendencias de ataque muy claras, por lo que son predecibles. Sin embargo, muestran una gran capacidad a la hora de bloquear.

Recepción: **7. Caetano:** presenta una gran capacidad de recepción, pero en ocasiones peca de avaricia. **11. Andreu:** abarca gran parte del campo lo que provoca que cometa errores, principalmente en balones que van a parte baja de su cuerpo. **4. Francsesc:** buen receptor que presenta problemas a la hora de recibir de dedos.

General: - Los atacantes principales del equipo son 2, 7 y 20.

- 4. Francsesc presenta un claro rol de recepción, con poca participación en ataque.
- Buen nivel en recepción y bloqueo.

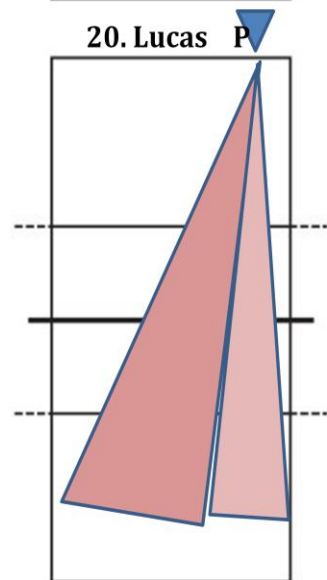
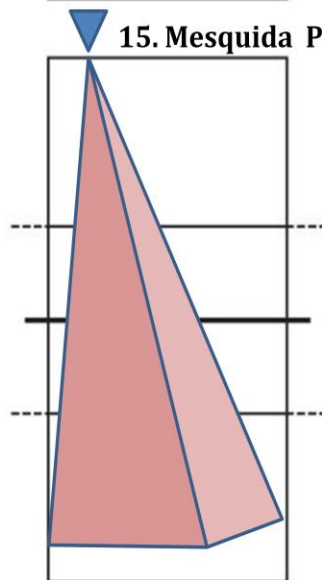
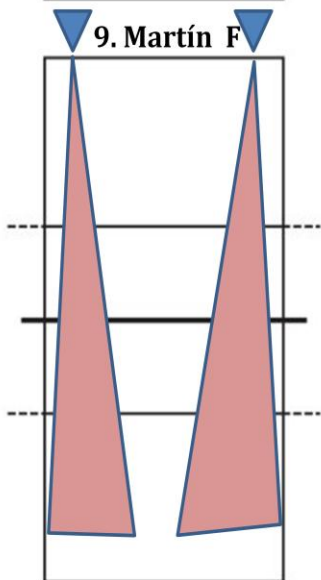
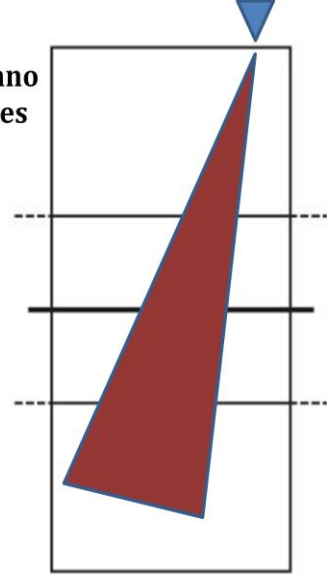
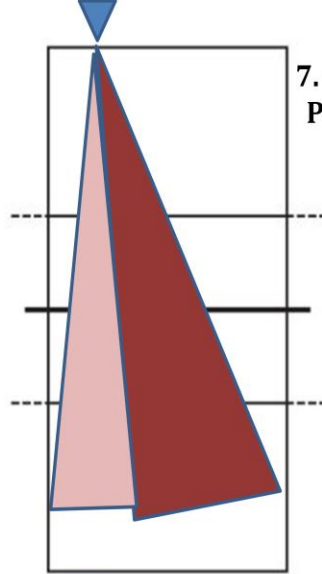
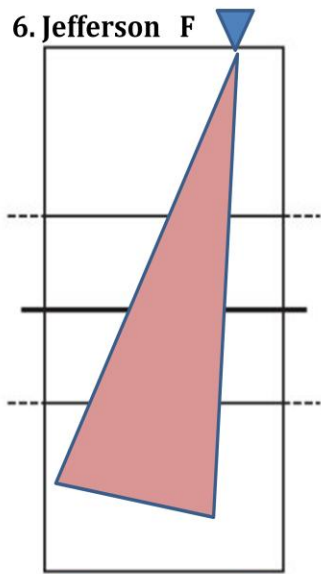
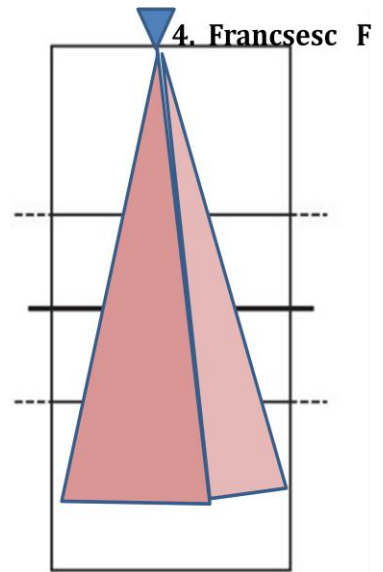
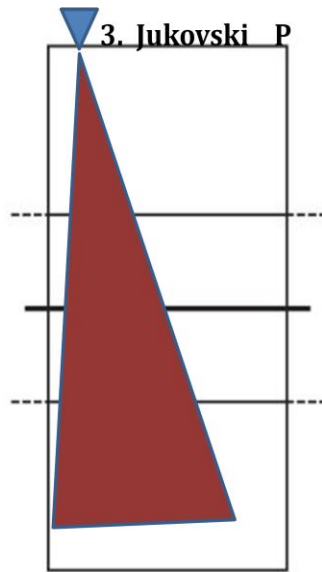
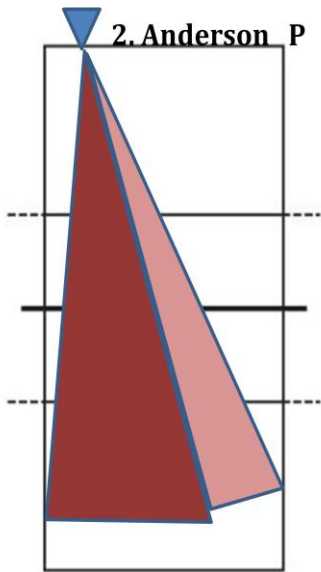

Anexo 6: Vecindario ACE Gran Canaria



Rival: Vecindario
Análisis: Teruel, Almeria, Barça y Textil.

6 Titular

7. Sanchés
1. Joao
3. Carvalho
12. Eduardo
14. Arabisen
5. Moises

2. Sierra
9. Linares
11. Nathan
17. Biliato
4. Ruiman (L)
10. Gallardo (I)

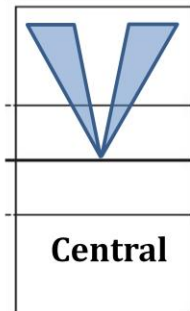
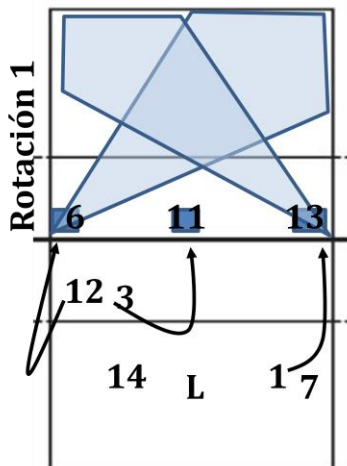

Nº3 Carvalho: gran capacidad para pegar distintos tipos de bola (corta y alma), pegando en ambas trayectorias cómodamente.

Nº 1 y 12 Joao y Eduardo: pegan con casi total seguridad diagonal por su lugar no habitual.

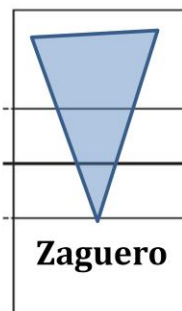
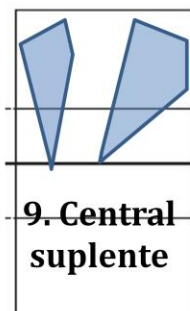
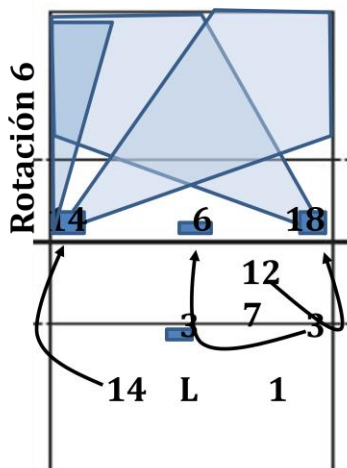

Nº9 Linares: pega el alma a zona 1 y la corta hacia zona 5.

Nº 1: Joao: ataque zaguero condicionado por la posición del bloqueo.

Nº12: Eduardo: ataque principalmente diagonal.

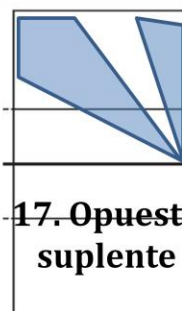
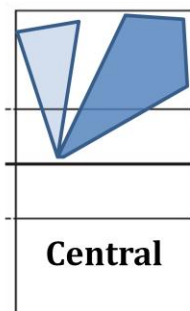
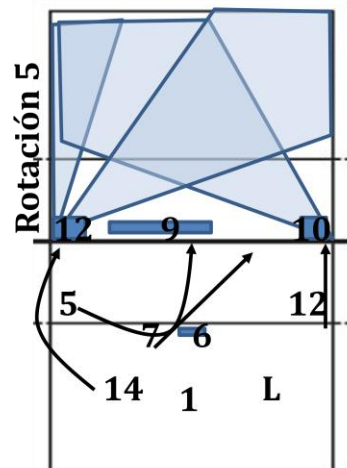

Nº 5 Moises: tendencia a pegar alma, con mayor frecuencia a zona 5 que zona 1.

Nº14 Arabisen: preferencia por el ataque diagonal sobre el ataque línea.

Nº17 Biliato: misma tendencia a pegar línea que diagonal.

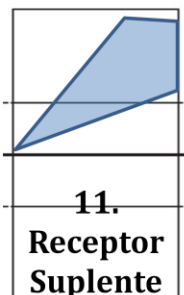
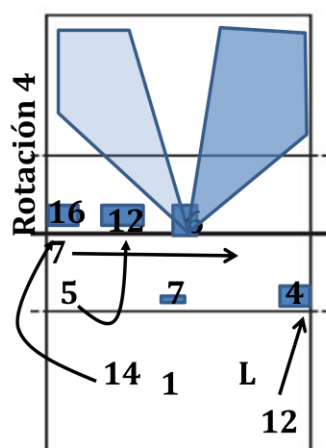

Nº 5 Moises: mayor tendencia a pegar alma que corta, pegando corta con mayor frecuencia a 5 que a 1.

Nº11 Nathan: tendencia a pegar diagonal.

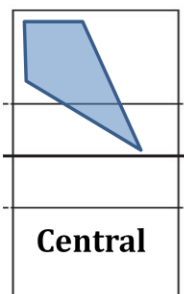
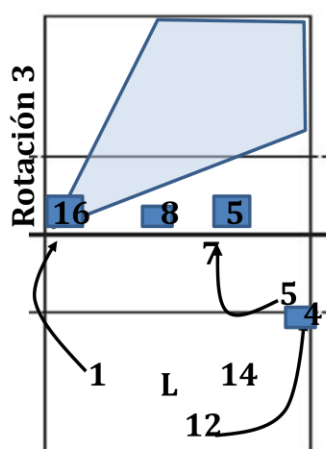

Nº5 Moises: tendencia a pegar corta atrás hacia zona 1.

Nº12 Eduardo: misma tendencia a pegar diagonal que línea.

Nº1 Joao: tendencia a rematar diagonal.

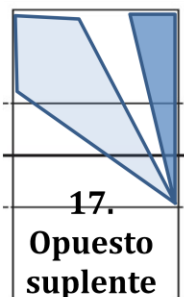
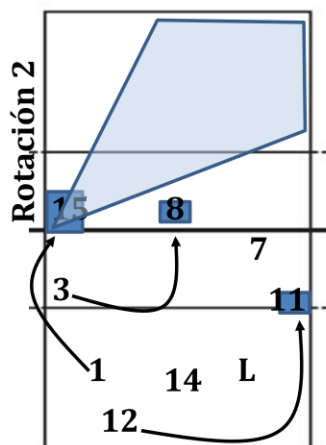

Centrales: 3. **Carvalho:** jugador con grandes capacidades de movilidad y para rematar ambas trayectorias pegando diferentes tipos de bola. 5. **Moises:** central muy intimidante y explosivo, pero que presenta tendencias muy claras y es muy previsible (corta atrás hacia zona 1, alma hacia zona 5).

Receptores: 1. **Joao:** buen receptor pero con problemas a la hora de desplazarse a balones cortos. 4.

Ruiman: principal responsable con buena capacidad, pero con poca movilidad lo cual le limita a coger balones alejados del cuerpo. 14. **Arabisen:** receptor más débil de los titulares, pero con buena movilidad. 11.

Nathan: presenta grandes problemas para recibir balones que se alejan de la silueta de su cuerpo.

General: - Juegan 2+1 en recepción cuando se encuentra delantero el jugador 14.

- El colocador tiende a rematar con facilidad balones próximos a la red (zurdo).

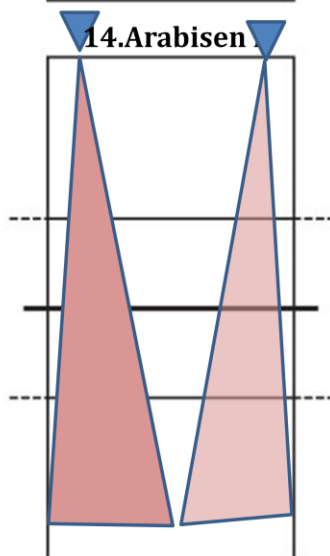
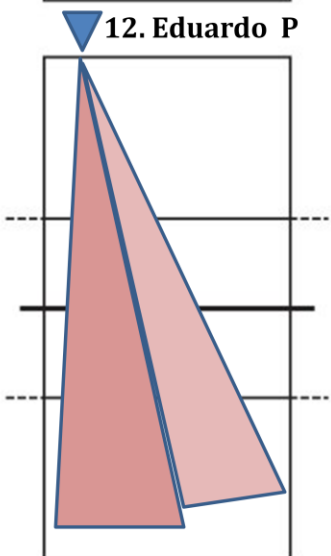
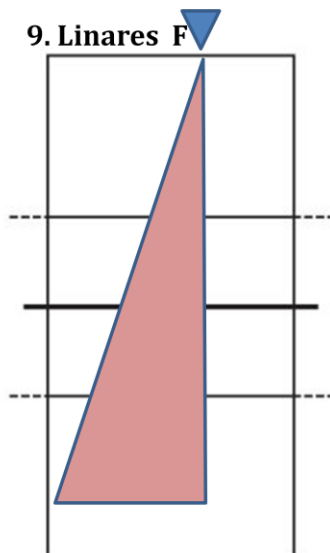
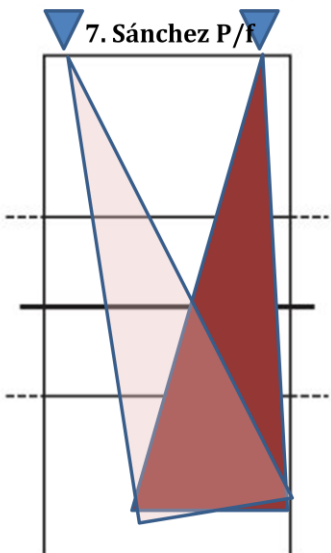
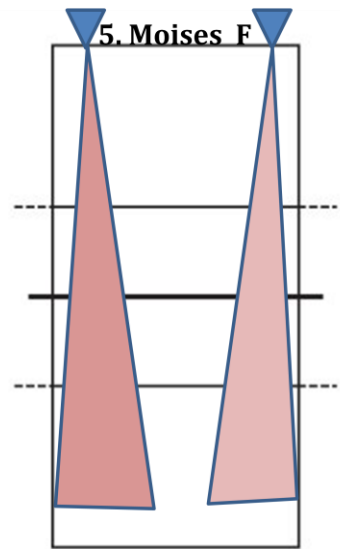
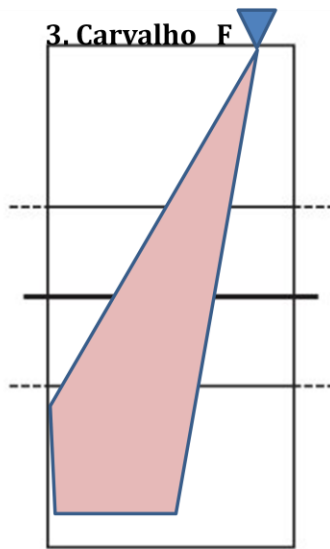
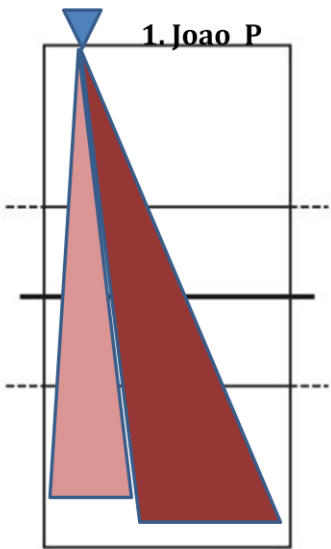

Anexo 7: CDV Rio Duero Soria



Equipo: Rio Duero
Análisis: UBE, Barça y Vecindario

6 Titular

- 14. Ignacio
- 4. Sevillano
- 5. Méndez
- 20. Hister
- 2. Salvador
- 18. Junior

- 7. Jaime
- 9. Loeches
- 10. Retu
- 11. Vinuesa
- 13. Luis
- 16. Salas
- 12. Álvaro
- 17. Izquierdc

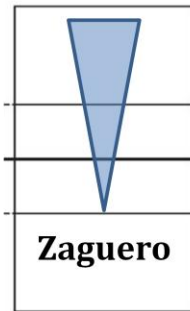
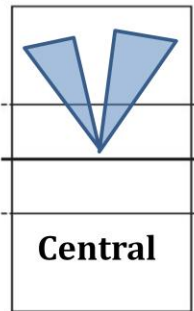
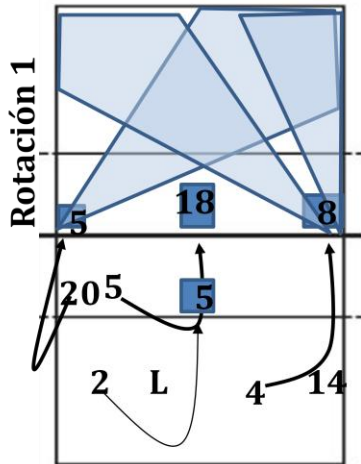

Nº5: Méndez: tendencia clara a pegar corta, realizándolo hacia ambas diagonales.
Nº2: Salvador: ante saque flotante se quita de recepción para entrar a pegar el zaguero.

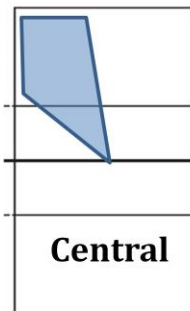
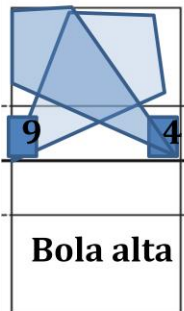
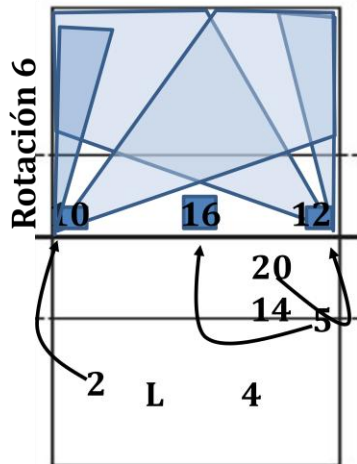

Nº5 Méndez: Mayor tendencia a pegar a zona 1.
Nº2 Salvador: Mayor tendencia a pegar diagonal, pero busca línea o block-out ante situación desfavorable.
Nº20 Hister: pega línea y diagonal por igual.

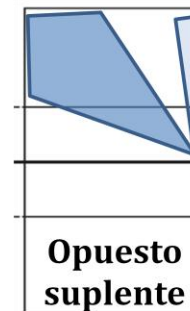
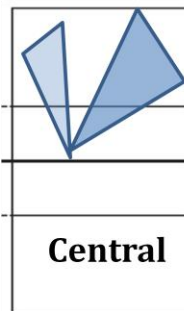
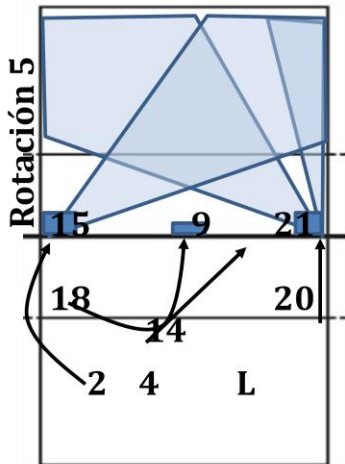

Nº18 Junior: clara tendencia a pegar alma, buscando principalmente zona 5.

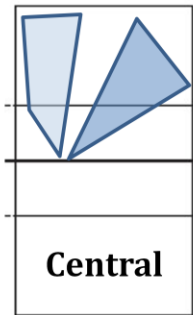
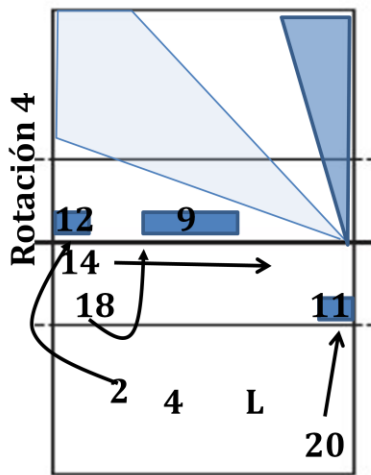

Nº20 Hister: tiende a rematar línea desde la posición zaguera.
 Nº18 Junior: mayor tendencia a pegar alma.

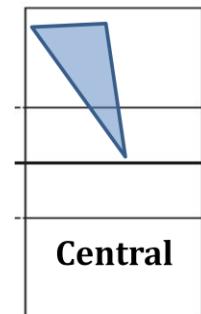
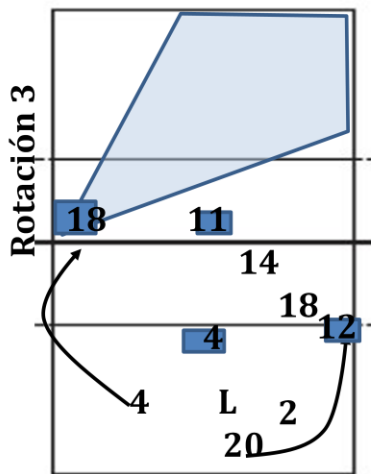

Nº18 Junior: mayor tendencia a rematar a zona 1.

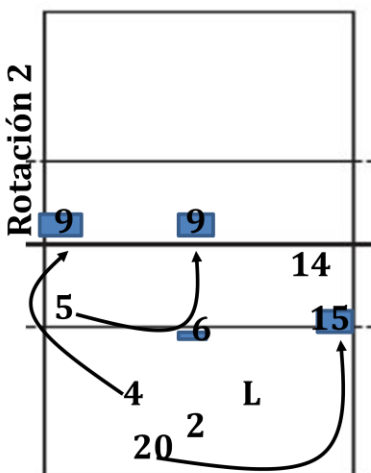

Nº5 Méndez: tiende a pegar corta, pero en alguna ocasión pega alma .

General: - Juegan 2+1 en recepción cuando, liberando a jugador número 2 para que entre a rematar con mayor facilidad.
 - Existe una buena distribución del balón en las salidas de recepción, con un excesivo abuso de bola al central con el colocador en 1.
Receptores: 4. Sevillano y 12. Álvaro, muestran la mayor responsabilidad en recepción, presentado pequeños errores debido a los grandes espacios que dejan al jugar un 2+1.
Colocador: 14. Ignacio, presenta una gran capacidad de distribución. Se puede observar que ante error en el ataque o su colocación, la siguiente bola repite con el mismo jugador.

Saque condicionado por los receptores del equipo rival:

- Ante vecindario -> saque sobre número 1.
 - Ante Barça -> saque sobre números 21 y 13.
 - Ante UBE -> saque sobre números 16 y 18.
- Mejores saques →

